

# Установки для мытья под давлением

3A6609B

RU

**Применяются для очистки водой под высоким давлением. Только для профессионального использования.**

Сведения о моделях оборудования и максимальных значениях рабочего давления см. на стр. 3.



## Важные инструкции по технике безопасности

Прочтите все предупреждения и инструкции, содержащиеся в настоящем руководстве и в руководстве по эксплуатации двигателя внутреннего сгорания, прежде чем эксплуатировать данное оборудование. Сохраните эти инструкции.

Модели с прямым приводом

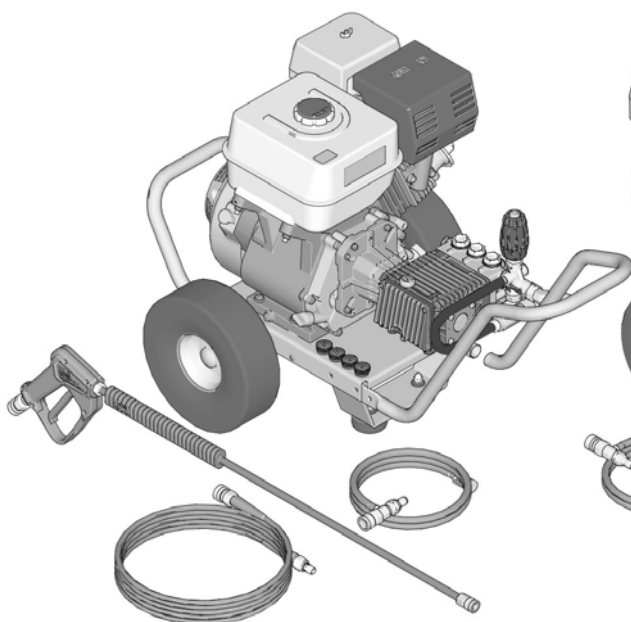

Модели с ременным приводом

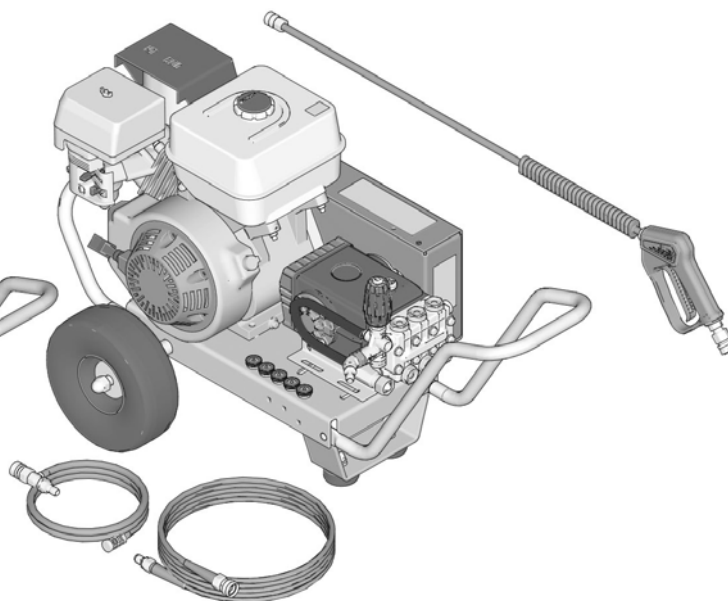

t35057a



# Содержание

<b>Модели</b> .....	<b>3</b>	<b>Спецификация деталей (модели с прямым приводом)</b>	<b>20</b>
<b>Таблица условных обозначений по технике безопасности</b> .....	<b>4</b>	Модели 25N634, 25N635, 25N636, 25N637, 25N638, 25N639, 25N640, 25N641, 25N677, 25N678, 25N681, 25N682 .....	<b>20</b>
<b>Предупреждения</b> .....	<b>5</b>	<b>Спецификация деталей (модели с прямым приводом)</b>	<b>21</b>
<b>Идентификация компонентов</b> .....	<b>8</b>	Модели 25N634, 25N635, 25N636, 25N637, 25N638, 25N639, 25N640, 25N641, 25N677, 25N678, 25N681, 25N682 .....	<b>21</b>
Модели с прямым приводом .....	8	<b>Спецификация деталей - насос 17Z102, 17Z103, 17Z104</b> .....	<b>22</b>
<b>Идентификация компонентов</b> .....	<b>9</b>	Модели 25N634, 25N635, 25N636, 25N637, 25N638, 25N639, 25N640, 25N641 .....	<b>22</b>
Модели с ременным приводом .....	9	Спецификация деталей .....	<b>22</b>
<b>Процедура сброса давления</b> .....	<b>10</b>	<b>Детали - насос 127385</b> .....	<b>23</b>
<b>Перед пуском машины</b> .....	<b>11</b>	Модели 25N677, 25N681 .....	<b>23</b>
Средства индивидуальной защиты .....	11	<b>Детали - насос 127383</b> .....	<b>24</b>
Размещение оборудования .....	11	Модели 25N678, 25N682 .....	<b>24</b>
Водяной насос масло .....	11	Спецификация деталей .....	<b>24</b>
Топливный бак двигателя .....	11	<b>Спецификация деталей (модели с ременным приводом)</b> .....	<b>25</b>
<b>Подготовка к работе</b> .....	<b>12</b>	Модели 25N679, 25N683, 25N680, 25N684 .....	<b>25</b>
Подключение источника воздуха .....	12	<b>Спецификация деталей (модели с ременным приводом)</b> .....	<b>26</b>
Подключите шланги .....	12	Модели 25N679, 25N683, 25N680, 25N684 .....	<b>26</b>
Заправка насоса .....	12	<b>Детали - насос 127384</b> .....	<b>27</b>
Выбор форсунок .....	13	Модели 25N679, 25N683 .....	<b>27</b>
Подсоединение форсунки .....	13	Спецификация деталей .....	<b>27</b>
Запуск мойки .....	14	<b>Детали - насос 127382</b> .....	<b>28</b>
Устройство разгрузки .....	14	Модели 25N680, 25N684 .....	<b>28</b>
Очистка с помощью чистящих средств .....	15	Спецификация деталей .....	<b>28</b>
Выключение .....	15	<b>Технические характеристики</b> .....	<b>29</b>
<b>Хранение</b> .....	<b>16</b>	ЗАКОНОПРОЕКТ 65 ШТАТА КАЛИФОРНИЯ (США) .....	<b>32</b>
Подготовка к зимнему периоду .....	16	<b>Стандартная гарантия компании Graco</b> .....	<b>33</b>
<b>Техническое обслуживание</b> .....	<b>17</b>	<b>Информация о компании Graco</b> .....	<b>33</b>
Двигатель .....	17		
Коэффициент .....	17		
Форсунки .....	17		
Быстросъемные муфты .....	17		
Регулировка натяжения ремня .....	17		
<b>Поиск и устранение неисправностей</b> .....	<b>18</b>		

# Модели

Деталь №	Модель	Рабочее давление			Расход галлонов/мин	Двигатель	Коэффициент	Приводная система
		фунты на кв. дюйм	МПа	Бар				
25N634 25N638	3325 HA-DD	3300	22,7	227	2,5	Honda	AR	Прямой привод
25N635 25N639	3230 HA-DD	3200	22,1	221	3,0	Honda	AR	Прямой привод
25N636 25N640	4240 KA-DD	4200	29	290	4,0	Kohler	AR	Прямой привод
25N637 25N641	4240 HA-DD	4200	29	290	4,0	Honda	AR	Прямой привод
25N677 25N681	4040 HG-DD	4000	27,6	276	4,0	Honda	GP	Прямой привод
25N678 25N682	4040 HC-DD	4000	27,6	276	4,0	Honda	CAT	Прямой привод
25N679 25N683	4040 HG-BD	4000	27,6	276	4,0	Honda	GP	С ременным приводом
25N680 25N684	4040 HC-BD	4000	27,6	276	4,0	Honda	CAT	С ременным приводом

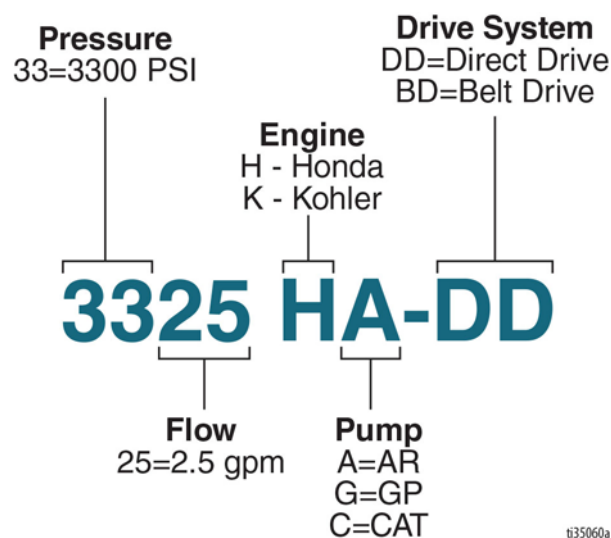

## Таблица условных обозначений по технике безопасности

Приведенные ниже знаки безопасности размещаются на оборудовании и встречаются в тексте этого руководства. Ознакомьтесь с таблицей ниже и запомните значение каждого знака.



Символ	Значение
	Опасность ожога
	Опасность защемления движущимися деталями
	Опасность поражения электрическим током
	Опасность падения
	Опасность пожара и взрыва
	Опасность запутывания
	Опасность отдачи
	Опасность подкожной инъекции
	Опасность разбрызгивания
	Опасность возгорания

Символ	Значение
	Не переполняйте топливный бак
	Опасность отравления токсичными жидкостями или угарным газом
	Не пытайтесь остановить или отклонить утечку
	Не распыляйте на людей или животных
	Устраните источники возгорания
	Крепко держите обеими руками
	Проведите процедуру снятия давления
	Перед эксплуатацией оборудования прочтите руководство
	Наденьте средства индивидуальной защиты
	Опасность при неправильном применении оборудования

# Предупреждения

Приведенные далее предупреждения относятся к настройке, эксплуатации, техническому обслуживанию и ремонту этого оборудования. Символом восклицательного знака отмечены общие предупреждения, а знаки опасности указывают на риск, связанный с определенной процедурой. Когда в тексте руководства или на предупредительных этикетках встречаются эти символы, см. эти предупреждения. В этом руководстве в соответствующих случаях могут встречаться другие символы опасности и предупреждения, касающиеся определенных изделий и не описанные в этом разделе.

 <b>ПРЕДУПРЕЖДЕНИЕ</b>	
	<p><b>ОПАСНОСТЬ ОТРАВЛЕНИЯ УГАРНЫМ ГАЗОМ</b></p> <p>Выхлопные газы содержат ядовитый угарный газ, не имеющий цвета и запаха. Вдыхание угарного газа может стать причиной смертельного исхода.</p> <ul style="list-style-type: none"> <li>• Не эксплуатируйте двигатель внутреннего сгорания в закрытом помещении.</li> <li>• Убедитесь в отсутствии выхлопных газов вблизи воздухозаборников.</li> </ul>
 	<p><b>ОПАСНОСТЬ ОТДАЧИ</b></p> <p>При нажатии курка возможна отдача пистолета. Во избежание падения и получения серьезных травм следует занимать устойчивое положение.</p> <ul style="list-style-type: none"> <li>• Крепко удерживайте пистолет/удлинительную насадку обеими руками во избежание отдачи.</li> </ul>
	<p><b>ОПАСНОСТЬ ПАДЕНИЯ</b></p> <p>При использовании этого оборудования могут образовываться лужи и скользкие поверхности. Распыление под высоким давлением может привести к падению оператора, если он будет находиться слишком близко к очищаемой поверхности.</p> <ul style="list-style-type: none"> <li>• Удерживайте распылительную форсунку на расстоянии 20–60 см (8–24 дюйма) от очищаемой поверхности.</li> <li>• Всегда используйте оборудование на устойчивой поверхности.</li> <li>• Участок очистки должен иметь подходящий уклон и стоки, чтобы снизить вероятность падений на скользких поверхностях.</li> <li>• Соблюдайте особую осторожность, если необходимо использовать оборудование, находясь на лестнице, строительных лесах или в любом другом относительно неустойчивом месте.</li> </ul>
   	<p><b>ОПАСНОСТЬ ВОЗНИКНОВЕНИЯ ПОЖАРА И ВЗРЫВА</b></p> <p>Горючие пары в <b>рабочей области</b> могут воспламениться или взорваться. Во избежание возгорания и взрыва соблюдайте указанные ниже меры предосторожности.</p> <ul style="list-style-type: none"> <li>• Не распыляйте легковоспламеняющиеся жидкости.</li> <li>• Установки для мытья под давлением должны использоваться только вне помещения.</li> <li>• Устраните все возможные источники возгорания, такие как сигнальные лампы, сигареты, переносные электролампы и синтетическую спецодежду (потенциальная опасность статического разряда).</li> <li>• Для транспортировки или ремонта оборудования следует опорожнить топливный бак или закрыть запорный клапан подачи топлива.</li> <li>• Неправляйте топливный бак при включенном или нагретом двигателе. Остановите двигатель и дайте ему остыть. Оставьте 16 мм (5/8 дюйма) высоты бака незаполненными для расширения топлива. Топливо огнеопасно и может воспламениться или взорваться в случае попадания на горячую поверхность.</li> <li>• В рабочей зоне не должно быть мусора, в том числе растворителя, ветоши и бензина.</li> </ul>

 <h1 style="margin: 0;">ПРЕДУПРЕЖДЕНИЕ</h1>	
	<p><b>ОПАСНОСТЬ ПОРАЖЕНИЯ ЭЛЕКТРИЧЕСКИМ ТОКОМ</b></p> <p>Контакт струи распыления с электропроводкой может привести к серьезной травме или смерти.</p> <ul style="list-style-type: none"> <li>Следите, чтобы струя распыляемой воды находилась на расстоянии от электропроводки.</li> </ul>
   	<p><b>ОПАСНОСТЬ ПОРАЖЕНИЯ КОЖНЫХ ПОКРОВОВ</b></p> <p>Распыление под высоким давлением может привести к попаданию в организм токсичных материалов и вызвать серьезную травму. В случае прокола кожи <b>немедленно обратитесь за хирургической помощью.</b></p> <ul style="list-style-type: none"> <li>Держитесь на расстоянии от форсунки. Не распыляйте материалы на себя, других людей или животных.</li> <li>Берегите руки и другие части тела от попадания под выходящую струю. Не пытайтесь устранить утечку, закрывая отверстие какими-либо частями тела.</li> <li>Данное изделие должно использоваться только обученными операторами.</li> <li>Соблюдайте осторожность при очистке и замене распылительных наконечников. В случае закупорки распылительного наконечника в процессе распыления выключите устройство и выполните <b>процедуру сброса давления.</b> Затем можно снять наконечник для очистки.</li> <li>Не оставляйте подключенное к сети питания или находящееся под давлением устройство без присмотра. Когда устройство не используется, выключите его и выполните <b>процедуру снятия давления.</b></li> <li>Проверяйте шланги и другие детали для выявления признаков повреждений. Заменяйте поврежденные шланги или детали.</li> <li>Используйте запасные детали и вспомогательные принадлежности Graco, рассчитанные на номинальное давление установки для мытья под давлением.</li> <li>Всегда устанавливайте предохранитель пускового курка в перерывах между работой. Проверяйте исправность предохранителя пускового курка.</li> <li>Перед началом работы проверьте надежность всех соединений.</li> <li>Научитесь быстро останавливать работу системы и сбрасывать давление. Тщательно изучите органы управления.</li> </ul>
	<p><b>ОПАСНОСТЬ ОЖОГОВ</b></p> <p>Во время работы двигателя вырабатывают тепло и горячие выхлопные газы. Температура глушителя и прилегающих областей может достигать или превышать 65 °C (150 °F). Вероятно возникновение пожара или получение тяжелых ожогов.</p> <ul style="list-style-type: none"> <li>Не прикасайтесь к горячим поверхностям.</li> <li>Держитесь на расстоянии от выхлопных газов.</li> <li>Никогда не перемещайте оборудование во время эксплуатации.</li> <li>Дайте оборудованию остыть, прежде чем прикасаться к нему.</li> </ul>
	<p><b>ОПАСНОСТЬ ЗАХВАТА ДВИЖУЩИМИСЯ ДЕТАЛЯМИ</b></p> <p>Вращающиеся детали могут нанести серьезную травму.</p> <ul style="list-style-type: none"> <li>Держитесь на расстоянии от движущихся деталей.</li> <li>Не эксплуатируйте оборудование со снятыми защитными устройствами или крышками.</li> </ul>
 	<p><b>ОПАСНОСТЬ ОТРАВЛЕНИЯ ТОКСИЧНЫМИ ЖИДКОСТЯМИ ИЛИ ПАРАМИ</b></p> <p>Проглатывание токсичных жидкостей или вдыхание токсичных газов, их попадание в глаза или на кожу может привести к смерти или серьезной травме.</p> <ul style="list-style-type: none"> <li>Не используйте установку для мытья под давлением, чтобы распылять опасные чистящие средства или кислотные очистители.</li> <li>Не изменяйте характеристики инжектора химических веществ, перечисленные в руководстве.</li> <li>Прочтите паспорт безопасности материала для ознакомления с опасными особенностями используемых жидкостей.</li> <li>Проложите выпускную трубу в стороне от рабочей зоны.</li> </ul>



# ПРЕДУПРЕЖДЕНИЕ



## ОПАСНОСТЬ, ВЫЗВАННАЯ НЕНАДЛЕЖАЩИМ ПРИМЕНЕНИЕМ ОБОРУДОВАНИЯ

Ненадлежащее применение может стать причиной серьезной травмы или смертельного исхода.

- Во время распыления материала всегда надевайте подходящие защитные перчатки, очки и респиратор или маску.
- Не пользуйтесь этим оборудованием и не производите распыление рядом с детьми. Никогда не подпускайте детей близко к оборудованию.
- Не пытайтесь дотянуться до удаленных мест и не используйте неустойчивые опоры. Сохраняйте устойчивое положение и равновесие.
- Не отвлекайтесь и следите за ходом выполнения работы.
- Не оставляйте подключенное к сети питания или находящееся под давлением устройство без присмотра. Когда устройство не используется, выключите его и выполните **процедуру снятия давления**.
- Не работайте с оборудованием в утомленном состоянии, под воздействием лекарственных препаратов или в состоянии алкогольного опьянения.
- Следите за тем, чтобы в рабочей области не находились другие люди.
- Не перекручивайте и не перегибайте шланг.
- Не подвергайте шланг воздействию температуры или давления, которые превышают указанные производителем показатели.
- Не используйте шланг в качестве силового элемента для перемещения или подъема оборудования.
- Соблюдайте приведенные в этом руководстве инструкции по техническому обслуживанию.
- Не изменяйте и не модифицируйте конструкцию оборудования. Модификация или изменение оборудования может привести к аннулированию официальных разрешений на его использование и возникновению угроз безопасности.
- Убедитесь в том, что все оборудование рассчитано и одобрено для работы в тех условиях, в которых предполагается его использовать.



## СРЕДСТВА ИНДИВИДУАЛЬНОЙ ЗАЩИТЫ

При нахождении в рабочей зоне следует использовать надлежащие средства защиты, предохраняющие от получения серьезных травм, в том числе повреждения органов зрения, потери слуха, вдыхания токсичных газов и ожогов. Ниже указаны некоторые средства защиты.

- Защитные очки и средства защиты органов слуха
- Респираторы, защитная одежда и перчатки согласно рекомендациям производителя чистящего средства.

Законом штата Калифорния, раздел 4442 Общественного кодекса о ресурсах, определены указанные ниже требования. В других штатах также могут быть подобные законы. Федеральные законы применяются на федеральной земле.

- При работе двигателя на покрытой лесом, кустами или травой некультивируемой земле в конструкцию глушителя необходимо добавить искрогаситель.
- Для получения информации об искрогасителях, которые можно установить на глушитель, обратитесь к дилеру, занимающемуся поставкой двигателя или оборудования.

# Идентификация компонентов

## Модели с прямым приводом

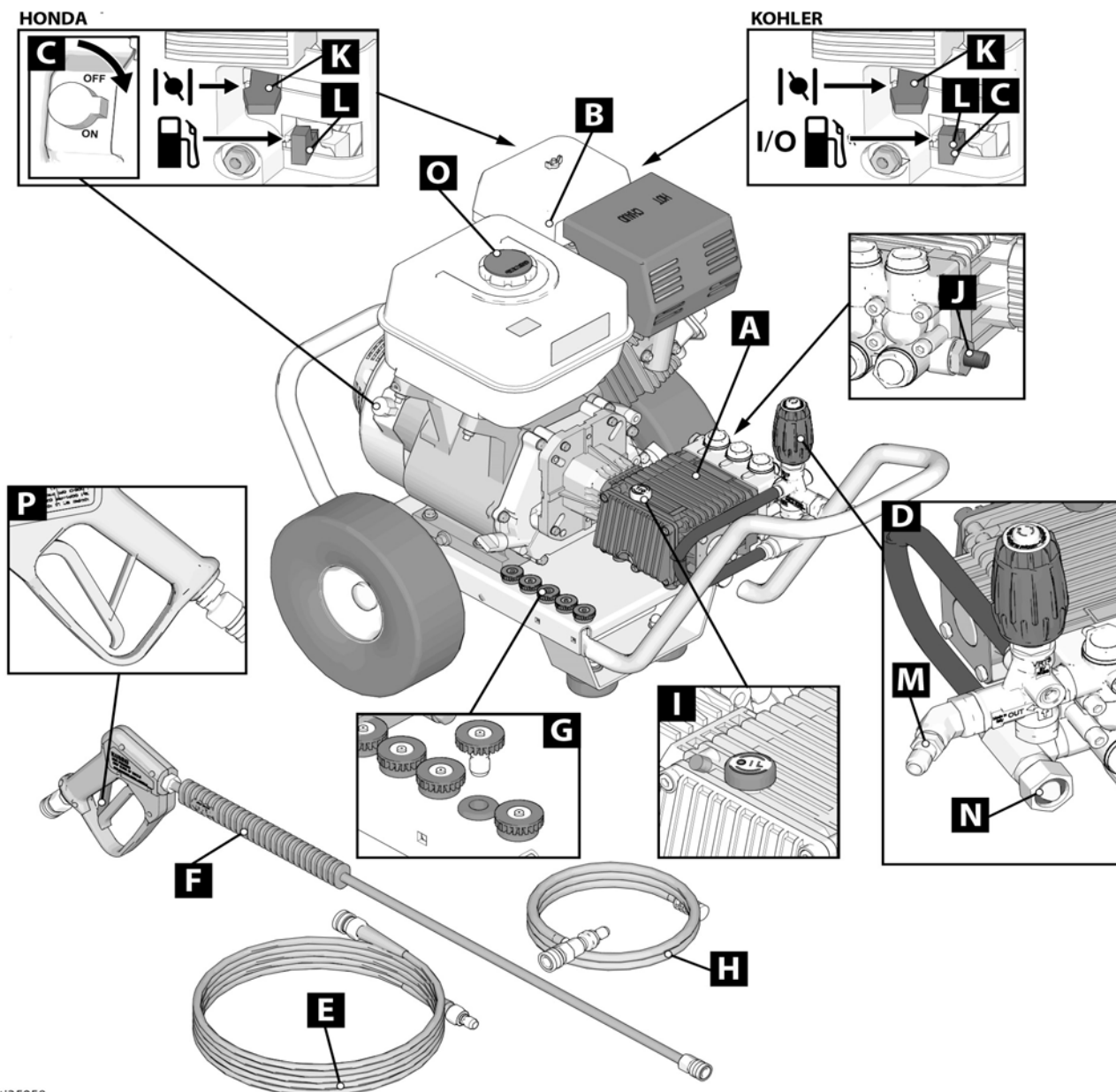

ti35058a

A	Водяной насос
B	Двигатель
C	Переключатель ВКЛ/ВЫКЛ
D	Устройство разгрузки
E	Шланг мойки высокого давления
F	Пистолет
G	Сопла
H	Шланг для впрыска хим. препаратов

I	Масляная крышка насоса
J	Предохранительный термоклапан
K	Воздушная заслонка
L	Клапан подачи топлива
M	Выпускное отверстие высокого давления
N	Впускное отверстие низкого давления
O	Крышка топливного бака
P	Предохранитель курка



# Идентификация компонентов

## Модели с ременным приводом

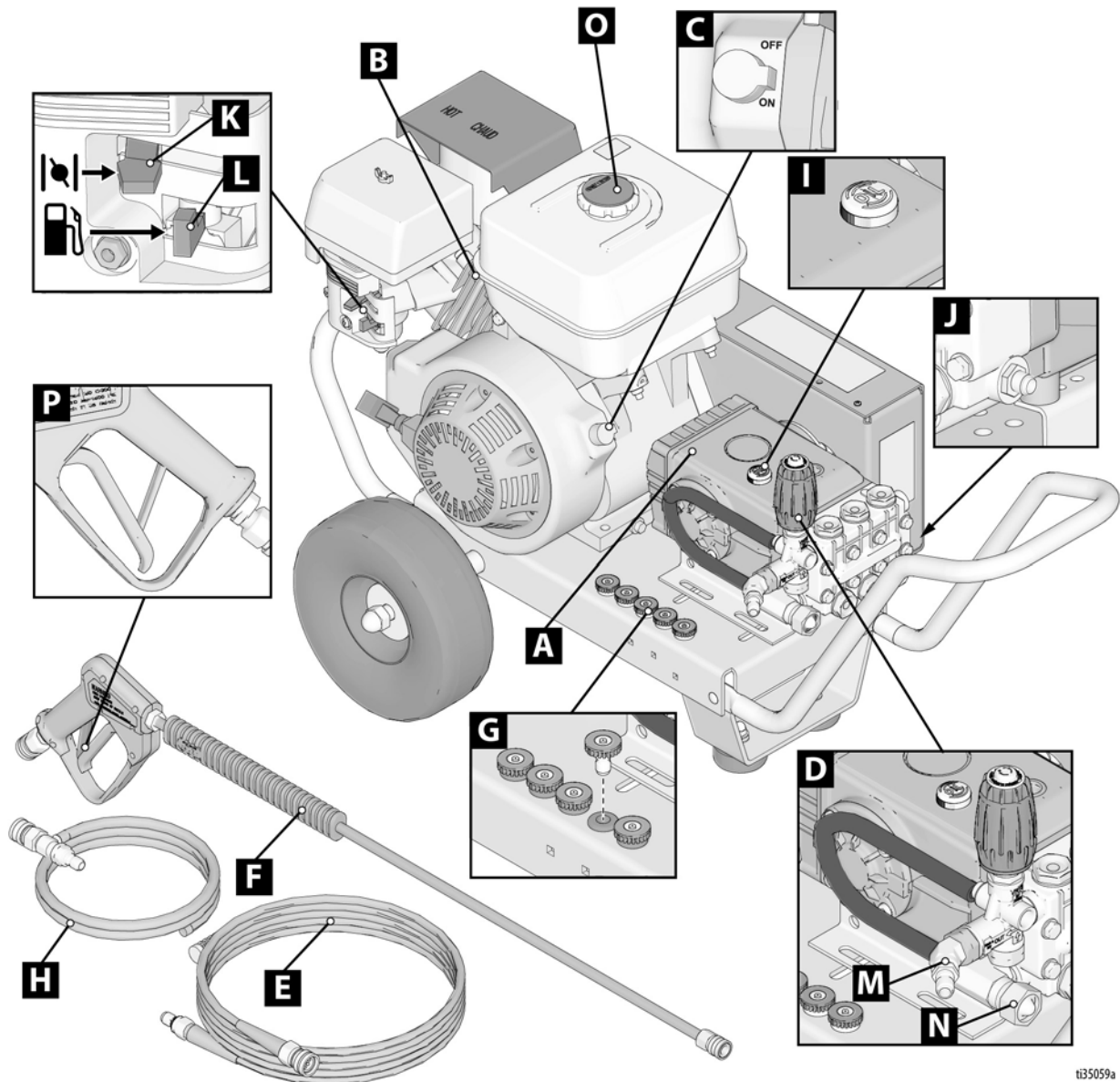

t35059a

A	Водяной насос
B	Двигатель
C	Переключатель ВКЛ/ВЫКЛ
D	Устройство разгрузки
E	Шланг мойки высокого давления
F	Пистолет
G	Сопла
H	Шланг для впрыска хим. препаратов

I	Масляная крышка насоса
J	Предохранительный термоклапан
K	Воздушная заслонка
L	Клапан подачи топлива
M	Выпускное отверстие высокого давления
N	Впускное отверстие низкого давления
O	Крышка топливного бака
P	Предохранитель курка

## Процедура сброса давления



При каждом появлении этого символа необходимо выполнить процедуру снятия давления.

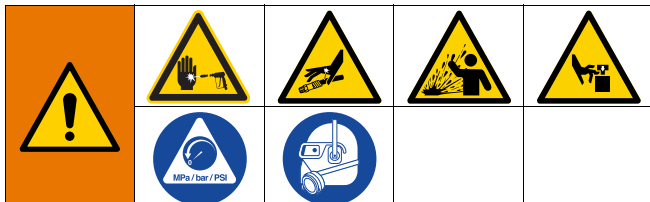

Это оборудование остается под давлением до тех пор, пока давление не будет сброшено вручную. Во избежание получения серьезной травмы, вызванной воздействием жидкости под давлением (например, в результате проникновения под кожу, разбрызгивания жидкости и контакта с движущимися деталями), выполняйте процедуру сброса давления после каждого завершения распыления и перед очисткой, проверкой либо обслуживанием оборудования.

1. Поставьте курок на предохранитель.
2. Выключите устройство.
3. Перекройте подачу воды. Отсоедините устройство от водопроводной сети.
4. Снимите курок с предохранителя.
5. Нажмите на пусковой курок распылителя для сброса давления.
6. Поставьте курок на предохранитель.
7. Если вы подозреваете, что форсунка или шланг закупорены или что давление не было сброшено полностью, выполните указанные далее действия.
  - a. **ОЧЕНЬ МЕДЛЕННО** отсоедините шланг от мойки для сброса давления.
  - b. Полностью отсоедините шланг, пистолет и форсунку.
  - c. Устраните засор в шланге или форсунке.

### Предохранительный термоклапан

Чтобы предотвратить нагрев воды выше допустимой температуры, ни в коем случае не допускайте длительной работы устройства в режиме обхода (устройство работает с закрытым пусковым курком) более трех минут.

Все устройства оснащены предохранительным термоклапаном для защиты насоса. Клапан может открываться и пропускать воду, если температура воды в насосе превышает 60 °C (140 °F). В этом случае в систему попадает свежая холодная вода.

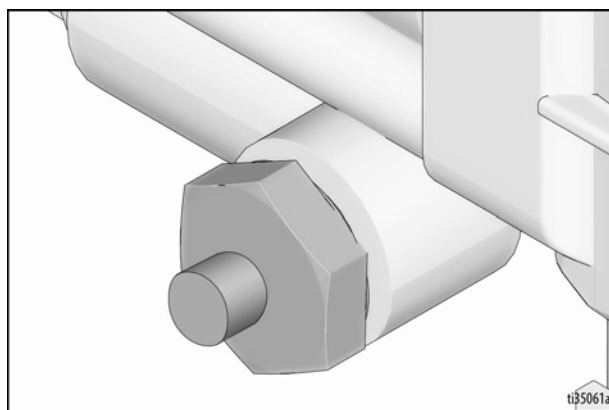

# Перед пуском машины

## Средства индивидуальной защиты



### ОПАСНОСТЬ ПОВРЕЖДЕНИЯ КОЖНЫХ ПОКРОВОВ И ВДЫХАНИЯ

Правильная одежда является важным условием безопасности. Рекомендуется использовать средства для защиты кожи, органов зрения и слуха. При эксплуатации этой установки для мытья с применением составов с чистящими реагентами могут потребоваться дополнительные средства защиты (например, респираторная маска).

## Размещение оборудования

Во время эксплуатации это устройство следует размещать на ровной поверхности, чтобы обеспечить надлежащее смазывание двигателя и водяного насоса.

Обязательно заблокируйте колеса устройства, чтобы предотвратить его движение во время эксплуатации.

## Водяной насос масла

Используя масляный щуп проверьте уровень масла в двигателе.

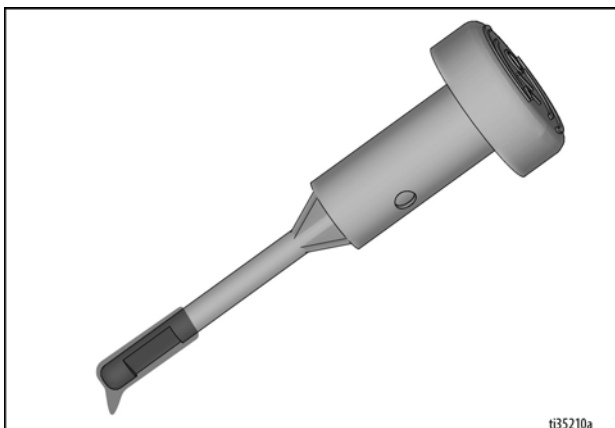

Водяные насосы некоторых установок оснащаются смотровым окном. Перед каждым использованием установки проверяйте уровень масла - он должен находиться на максимальной отметке. Если уровень масла упал, то добавьте масла для насосов только до максимального уровня по щупу. Не переполняйте бак.

## Топливный бак двигателя



Для этого устройства следует использовать топливо с октановым числом не менее 86. Нельзя добавлять масло в бензин.

Приобретайте только то количество топлива, которое будет израсходовано в течение 30 дней. Рекомендуется использовать чистый, недавно изготовленный неэтилированный бензин. Если неэтилированный бензин недоступен, можно использовать этилированный бензин.



### ВЗРЫВООПАСНОЕ ТОПЛИВО МОЖЕТ ПРИВЕСТИ К ВОЗГОРАНИЮ И ТЯЖЕЛЫМ ОЖОГАМ.

Перед заправкой топлива остановите двигатель. Оставьте 16 мм (5/8 дюйма) высоты бака незаполненными для расширения топлива.

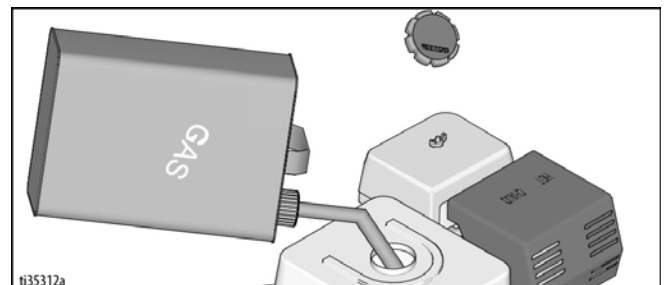

При эксплуатации двигателя необходимо иногда выполнять регулировку карбюратора и воздушной заслонки. Правильные процедуры регулировки см. в руководстве по эксплуатации двигателя, которое входит в комплект поставки этого устройства.

Правильные процедуры запуска и технического обслуживания двигателя см. в руководстве по его эксплуатации, которое входит в комплект поставки установки для мытья под давлением.

## Подготовка к работе

### Подключение источника воздуха

В качестве шланга для подачи воды следует выбирать качественный шланг для садовых работ внутренним диаметром не менее 19,05 мм (3/4 дюйма) и длиной не более 15,24 м (50 футов).

Проверьте сетчатый фильтр подачи воды и убедитесь в том, что он не засорен и содержит каких-либо препятствий для потока воды. Периодическая очистка сетчатого фильтра для воды позволит предотвратить неполадки насоса.

#### ПРИМЕЧАНИЕ

Загрязненный фильтр ограничивает поток подаваемой к насосу воды. Это может привести к образованию пустот, которые сокращают срок службы уплотнений насоса.

### Подключите шланги

1. Подсоедините один конец шланга подачи воды к впускному отверстию устройства.
2. Подсоедините другой конец шланга к источнику подачи воды под давлением. При подсоединении впускного отверстия к источнику подачи воды следует соблюдать требования местной водоснабжающей компании. В некоторых регионах прямое подключение устройства к источнику общественного питьевого водоснабжения не допускается. Это препятствует взаимодействию чистящих средств с источником подачи воды. Прямое подключение допускается при установке блокиратора обратного потока.
3. Подсоедините выпускной шланг высокого давления к выпускному отверстию устройства.
4. Подсоедините другой конец выпускного шланга высокого давления к блоку пистолета.

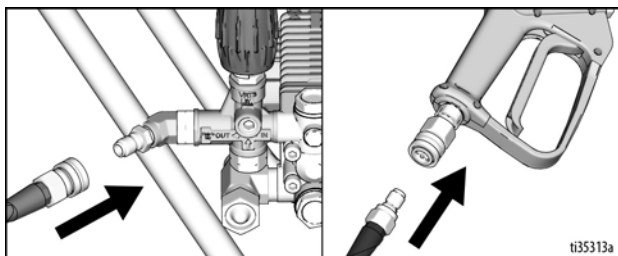

Соблюдайте указанные ниже требования к подаваемой воде.

1. Минимальное давление воды должно составлять 0,17 МПа (1,72 бара, 25 фунтов на кв. дюйм), а максимальное – 0,86 МПа (8,6 бара, 125 фунтов на кв. дюйм). **ПРИМЕЧАНИЕ:** Обычно подобное давление подачи обеспечивается стандартным

внешним водопроводным краном, если он будет полностью открыт.

2. Скорость потока подаваемой воды должна превышать скорость потока воды на выходе хотя бы на 3,8 литра или один галлон (скорость на выходе указана на заводской табличке установки для мытья под давлением). **ПРИМЕЧАНИЕ:** Можно проверить скорость потока воды, измерив время, которое требуется для того, чтобы заполнить водой контейнер емкостью 18,93 л (5 галлонов).
3. Температура подаваемой воды не должна превышать 60 °C (140 °F).

#### ПРИМЕЧАНИЕ

Превышение допустимого уровня температуры может привести к повреждению насоса.

Ни в коем случае не допускайте работы устройства, не подключив линию подачи воды и не открыв полностью водопроводный кран. Вероятно повреждение оборудования.

### Заправка насоса

При первом включении и каждый раз после отключения источника подачи воды от устройства следует обязательно заправлять насос.

1. Уложите шланг высокого давления без перегибов, чтобы не создавать препятствий потоку.  
**ПРИМЕЧАНИЕ:** Блок форсунки не следует подключать к пистолету на этом этапе.
2. Включите блокиратор пускового курка и направьте пистолет в сторону от себя или других лиц. Убедитесь в том, что источник подачи воды полностью открыт.
3. Отключите блокиратор пускового курка и нажмите на курок.

**ПРИМЕЧАНИЕ:** Из блока шланга/пистолета начнет поступать вода под низким давлением. Это позволит выполнить заправку устройства и стравить лишний воздух из системы. Заправка устройства завершена, когда в водном потоке нет воздуха.

4. По завершении заправки устройства отпустите пусковой курок и включите блокиратор пускового курка. Надежно закрепите форсунку. См. раздел **Подсоединение форсунки** на стр. 13.

#### ПРИМЕЧАНИЕ

Убедитесь в том, что форсунка не подсоединена к устройству во время заправки насоса. Заправка позволяет удалить из системы минеральные отложения, которые могут привести к засорению или повреждению блока форсунки и дорогостоящему ремонту.

## Выбор форсунок

Для изменения формы распыла или использования чистящего средства на конец удлинительной насадки можно надевать различные быстросъемные форсунки.

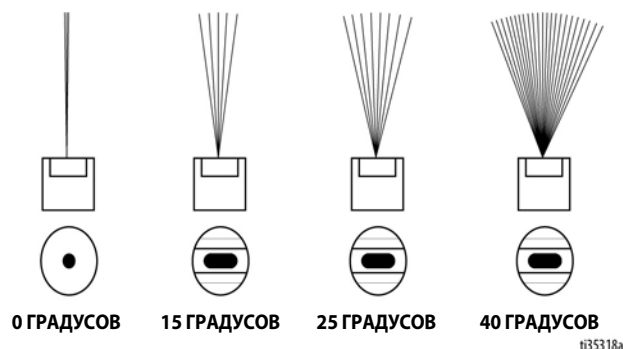

### 0° - ПЕСКОСТРУЙНАЯ ОБРАБОТКА

- Удаление присохших загрязнений от тяжелых строительных или сельскохозяйственных работ.
- Удаление смол, клея или стойких загрязнений с бетона.
- Уборка потолков.
- Удаление ржавчины со стали и окислов с поверхности алюминия.

### 15° - ШКУРЕНИЕ

- Удаление лакокрасочного покрытия с деревянных, каменных или металлических поверхностей.
- Удаление смазки или грязи с оборудования.
- Удаление стойких грибковых пятен.
- Удаление морских наростов с лодок и морского оборудования.
- Удаление ржавчины со стали и окислов с поверхности алюминия.

### 25° - ОЧИСТКА

- Общее удаление загрязнений, грязи и наслоений.
- Чистка кровли и водосточных систем.
- Удаление легких грибковых пятен.
- Удаление водорослей и бактериальных отложений с поверхности бассейна.
- Промывка поверхностей при подготовке к покраске.

### 40° - МОЙКА

- Легкая мойка и чистка
- Мытье и промывание автомобилей и лодок.
- Чистка кровель, окон, беседок и заездов.

### 65° - ХИМИЧЕСКИЕ / МОЮЩИЕ СРЕДСТВА

- Применение химических или моющих средств под низким давлением для очистки поверхностей.
- Стойкие пятна, требующие химического удаления.

## Подсоединение форсунки



### ОПАСНОСТЬ ТРАВМЫ ИЗ-ЗА ДЕТАЛЕЙ, ВЫЛЕТАЮЩИХ ПОД ДАВЛЕНИЕМ

При использовании быстросъемных соединителей убедитесь в том, что соединение надежно зафиксировано. Если соединения не зафиксированы надлежащим образом, вода под высоким давлением может вытолкнуть форсунку из удлинительной насадки, в результате чего вероятно получение серьезной травмы или повреждения. При замене форсунки всегда направляйте удлинительную насадку в сторону.

1. Выполните **процедуру сброса давления**, стр. 10.
2. Поставьте курок на предохранитель.
3. Подключите форсунку, сдвинув стопорное кольцо на быстроразъемном фитинге и вставив форсунку.

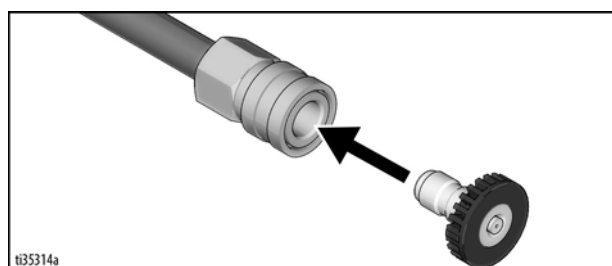

4. После вставки форсунки убедитесь, что стопорное кольцо вернулось в рабочее положение.



## Запуск мойки



Никогда не смотрите прямо в отверстие форсунки. Вода под высоким давлением может стать причиной серьезной травмы.

1. Включите блокиратор пускового курка и направьте пистолет в сторону от себя или других лиц. Убедитесь в том, что источник подачи воды полностью открыт.
2. Убедитесь, что насос заправлен См. раздел **Заправка насоса**, стр. 12.
3. Переведите топливный кран (если имеется), а также выключатель двигателя в положение ON, и установите воздушную заслонку в нужное положение. Запустите двигатель с помощью ручного стартера.

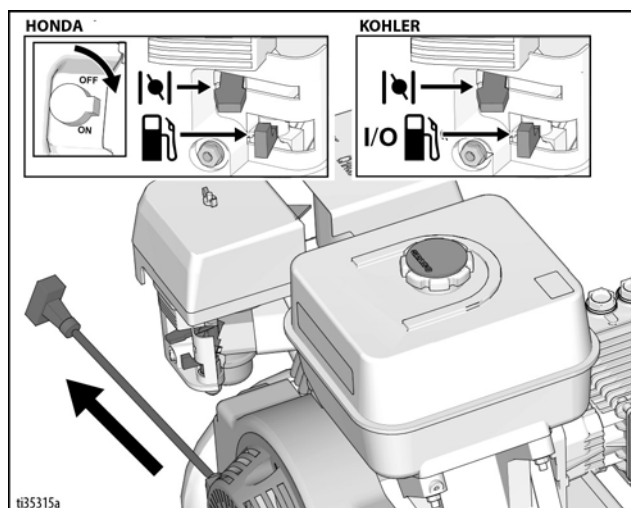

Соберитесь! Крепко удерживайте пистолет/удлинительную насадку обеими руками. Из-за высокого давления, созданного насосом при запуске двигателя, от пистолета будет отдача.

4. Выключите предохранитель спускового крючка и несколько раз нажмите на спусковой крючок. Убедитесь, что вода из форсунки подается под высоким давлением.
5. Включайте предохранитель спускового крючка каждый раз при замене форсунок или простое пистолета.

### ПРИМЕЧАНИЕ

Не допускайте работы устройства в режиме обхода (с закрытым пусковым курком) в течение более трех минут без нажатия пускового курка пистолета. Это может привести к преждевременному износу уплотнений и дорогостоящему ремонту насоса.

Эта установка для мытья под давлением обеспечивает распыление под высоким давлением и широкое разнообразие форм распыла. Существует множество операций по очистке, которые можно выполнить без использования чистящих средств. Если необходимо применить чистящий реагент, подходящие процедуры см. в разделе **Очистка с помощью чистящих средств** (стр. 15).

### ПРИМЕЧАНИЕ

Не осуществляйте распыление на одном участке в течение продолжительного времени. Это может привести к повреждению того участка.

## Устройство разгрузки

### Ручка регулировки

Разгрузочный клапан устройства имеет ручку для регулировки давления. Если необходимо снизить давление, поверните ручку регулировки против часовой стрелки. Чтобы снова установить максимальное давление, поверните ручку по часовой стрелке до упора. Не перетягивайте.

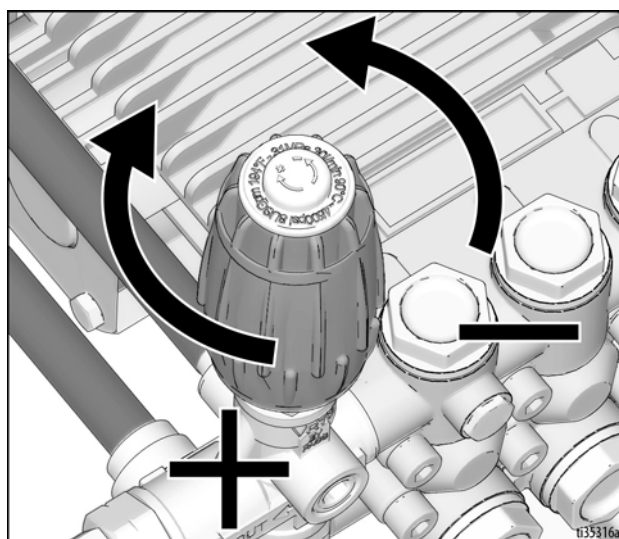

### ПРИМЕЧАНИЕ

Не затягивайте устройство разгрузки слишком сильно. Полоска может привести к немедленной потере водяного давления и необходимости проведения дорогостоящего ремонта.

## Очистка с помощью чистящих средств

				
<p><b>ОПАСНОСТЬ ВОЗГОРАНИЯ ИЛИ ВЗРЫВА</b>          Всегда используйте защитную одежду.</p> <p>Подготовьте раствор чистящего средства в соответствии с инструкциями на наклейках. Никогда не перекачивайте опасные чистящие средства или кислотные очистители по линиям устройства.</p>				

Все устройства оснащаются комплектом для дозировки химических средств. Возьмите чистый виниловый шланг из комплекта вашей установки.

**ПРИМЕЧАНИЕ:** Данная система впрыска предназначена только для нанесения чистящих средств под низким давлением. Она не допускает попадания чистящего раствора в систему, за исключением случаев использования специальной форсунки для подачи химических или чистящих веществ.

1. Выполните **процедуру сброса давления**, стр. 10.
2. Установите шланг подачи химических веществ между отверстием насоса и входом шланга на мойке высокого давления. Если мойка поставляется со встроенным устройством подачи химических веществ, подключите трубку подачи химического вещества к штуцеру на впрыскивателе.

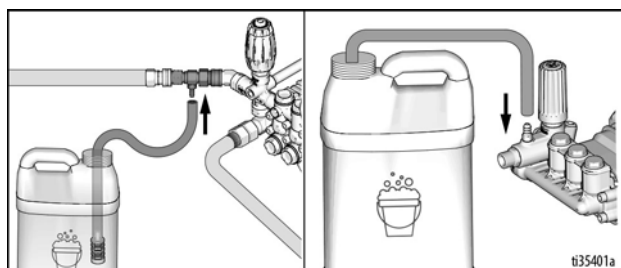

3. Уменьшите давление до минимального поворотом регулятора на разрубочном клапане против часовой стрелки.
4. Погрузите сетчатый фильтр для чистящего средства в чистящий раствор, чтобы перелить его в сифон.
5. Включите предохранитель спускового ключка и закрепите форсунку для химических / моющих средств (65°, ЧЕРНОГО ЦВЕТА) на конец удлинительной насадки. См. раздел **Подсоединение форсунки** на стр. 13.

6. Запустите мойку. См. раздел **Запуск мойки**, стр. 14.
7. Чтобы нанести чистящий раствор, отключите блокиратор пускового курка и нажмите на курок. Из форсунки под низким давлением начнет подаваться смесь чистящего средства и воды. Начните распыление на нижнюю часть очищаемой поверхности, постепенно перемещая форму распыла вверх длинными перекрывающимися проходами. **ПРИМЕЧАНИЕ:** Нанесение раствора в направлении снизу вверх позволяет избежать образования полос. Подождите некоторое время, чтобы раствор равномерно распределился на поверхности. Не допускайте высыхания чистящего раствора на поверхности. Для максимального снижения вероятности высыхания чистящего средства, которое может привести к повреждению окрашенных поверхностей, не работайте на горячих поверхностях или поверхностях, находящихся под прямыми солнечными лучами. Промывайте небольшой участок за раз.
8. Чтобы выполнить промывку, включите блокиратор пускового курка и надежно зафиксируйте необходимую форсунку высокого давления на конце удлинительной насадки. Отключите блокиратор пускового курка и произведите распыление. Полное удаление чистящего средства из линий займет приблизительно 30 секунд. Для получения наилучших результатов промывки начинайте распылять сверху, постепенно перемещаясь вниз. См. раздел **Подсоединение форсунки** на стр. 13.
9. После каждого использования пропускайте галлон воды через систему впрыска чистящего средства под низким давлением. Это позволит снизить вероятность коррозии или скопления остатков чистящего средства, которые могут вызывать механические неисправности при следующем использовании.

## Выключение



1. Выполните **процедуру сброса давления**, стр. 10.
2. После того как давление будет снято, отсоедините блок форсунки.
3. Отсоедините и слейте остатки жидкости из пистолета, удлинительной насадки и шланга.
4. Вытрите устройство насухо и разместите на хранение в теплом помещении вместе с пистолетом, удлинительной насадкой и шлангами. См. раздел **Хранение** (стр. 16).

## Хранение

1. Выключите устройство и перекройте подачу воды.
2. Снимите давление системы, направив пистолет в сторону от себя и других людей, нажав на пусковой курок и удерживая его в таком положении, пока вода не перестанет вытекать из форсунки.
3. Отсоедините шланг, пистолет и удлинительную насадку, слив остатки воды.
4. Запустите устройство и дайте ему поработать до тех пор, пока не будут слиты остатки воды. После того как вода перестанет вытекать из устройства, выключите его.
5. Поместите на хранение шланг, пистолет и удлинительную насадку с устройством в теплое помещение.

### ПРИМЕЧАНИЕ

При хранении таким способом, но в условиях низких температур, подготовку установки следует проводить с осторожностью, поскольку вода может образовать кристаллы льда, что может привести к повреждению оборудования. Перед запуском устройство должно полностью оттаять.

## Подготовка к зимнему периоду



Для хранения и транспортировки при температуре окружающего воздуха ниже точки замерзания необходимо подготовить оборудование к зимнему периоду. Устройство должно быть защищено даже от наиболее низких температур для предотвращения необратимого повреждения оборудования.

### ПРИМЕЧАНИЕ

Замерзание любого из компонентов насосной системы устройства может привести к ее необратимому повреждению. На повреждения в результате замерзания гарантия не распространяется.

Если необходимо поместить устройство на хранение в помещении, где температура опускается ниже 0 °C (32 °F), выполните указанные ниже действия.

### ПРИМЕЧАНИЕ

Не используйте устройство при температуре замерзания. Это может привести к повреждению установки для мытья.

Подготовьте указанные далее компоненты.

- Два металлических контейнера по 18,9 литров (5 галлонов).
- 3,8 литра (1 галлон) антифриза.
- Источник подачи воды.
- Шланг длиной 0,9 м (три фута) с внутренним диаметром 13-19 мм (1/2–3/4) дюйма и фитингом 3/4 дюйма для садового шланга с наружной резьбой.

## Процедура

1. Перед подготовкой к зимнему периоду установку следует заправить **Заправка насоса**, стр. 12.
2. После заправки выполните **процедуру сброса давления**, стр. 10.
3. Включите блокиратор пускового курка и снимите форсунку.
4. В одном контейнере емкостью 18,9 л (5 галлонов) смешайте антифриз и воду в соответствии с рекомендациями производителя касательно температуры подготовки к зимнему периоду.

**ПРИМЕЧАНИЕ:** Правильная подготовка к зимнему периоду основана на рекомендованных инструкциях производителя, перечисленных в таблице мер предосторожности на наклейке с задней стороны большинства контейнеров с антифризом.

5. Отсоедините шланг подачи воды от устройства и надежно прикрепите шланг длиной 0,9 м (3 фута) к впускному соединению. Погрузите другой конец в раствор антифриза.
6. Направьте удлинительную насадку в незаполненный контейнер и запустите устройство.
7. Нажмите на пусковой курок пистолета и удерживайте его в таком положении, пока из удлинительной насадки не начнет выходить антифриз. Отпустите пусковой курок на 3 секунды, а затем нажмите на него и удерживайте еще в течение 3 секунд. Продолжайте нажимать и отпускать пусковой курок пистолета до тех пор, пока из контейнера не будет выкачан весь раствор антифриза.
8. Отключите двигатель.
9. Отсоедините шланг длиной 0,9 м (3 фута) от устройства и слейте излишки антифриза обратно в контейнер емкостью 18,9 л (5 галлонов).
10. Отсоедините блок шланга/пистолета/удлинительной насадки от устройства и слейте излишки антифриза обратно в контейнер емкостью 18,9 л (5 галлонов).
11. Сохраните раствор антифриза для использования в будущем или утилизируйте в соответствии с местными законами по охране окружающей среды.



# Техническое обслуживание

## Двигатель

Во входящем в комплект поставки руководстве по эксплуатации двигателя содержится подробное описание специальных процедур по его техническому обслуживанию. Соблюдение рекомендаций производителя двигателя позволит увеличить срок его службы.

## Коэффициент

Первая замена масла в насосе должна выполняться через 25 часов работы на всех устройствах.

После первоначальной замены масло рекомендуется менять через каждые 3 месяца или 250 часов работы.

При помутнении или загрязнении масла может понадобиться его внеплановая замена. Доливайте масло в насос только до середины смотрового окошка или максимального уровня по щупу. Подходящее масло для насоса см. в спецификации деталей. Не переполняйте бак.

## Форсунки

Прохождение водяного потока через форсунку для распыления приведет к эрозии отверстия и его увеличению, что, в свою очередь, приведет к потере давления. Форсунки необходимо заменять каждый раз, когда давление опускается ниже 85 % максимального показателя. Частота замены зависит от таких параметров, как содержание минеральных веществ в воде и количество часов эксплуатации форсунки.

## Быстросъемные муфты

Внутри охватывающей быстросъемной муфты установлены уплотнительные кольца. Работа насоса без шланга высокого давления или форсунки может привести к повреждению или выдуванию уплотнительного кольца. Для устранения утечки просто установите запасное уплотнительное кольцо. Дополнительные уплотнительные кольца можно приобрести у дилера.

## Регулировка натяжения ремня

Для поддержания максимальной производительности время от времени может потребоваться регулировка натяжения ремня. Выполните указанные далее действия.

1. Снимите защитный кожух ремня и ослабьте две гайки с каждой стороны насоса.
2. Поворачивайте винт с головкой по часовой стрелке до тех пор, пока ремень не отклонится на 12,7 мм (1/2 дюйма) между шкивами.
3. Затяните боковые гайки.
4. Поместите линейку поперек обоих шкивов. При необходимости ослабьте один ряд винтов шкивов и отрегулируйте их для правильного выравнивания. Затяните винты шкивов и снова проверьте натяжение.
5. Установите защитный кожух ремня на место и надежно затяните фиксаторы.

# Поиск и устранение неисправностей



1. Перед проверкой или ремонтом пистолета выполните **процедуру снятия давления** (стр.10).
2. Прежде чем разбирать пистолет, изучите все возможные неисправности и методы их устранения.

Проблема	Причина	Решение
Двигатель не запускается или запускается очень трудно.	В топливном баке или карбюраторе нет бензина.	Заполните бак бензином и откройте запорный клапан подачи топлива. Проверьте линию подачи топлива в карбюратор.
	Низкий уровень масла.	Залейте масло до нужного уровня.
	Переключатель запуска/останова находится в положении STOP (СТОП).	Переместите переключатель в положение START (ПУСК).
	Вода в топливе, или старое топливо.	Опорожните топливный бак и карбюратор. Используйте новое топливо и убедитесь в том, что свеча зажигания сухая.
	Двигатель залит, или неправильно установлена воздушная заслонка.	Откройте воздушную заслонку и запустите двигатель несколько раз, чтобы выпустить газ. Убедитесь в том, что свеча зажигания сухая.
	Загрязнен фильтр очистки воздуха.	Снимите и очистите.
	Загрязнена свеча зажигания, неправильный зазор или тип.	Очистите свечу зажигания, отрегулируйте зазор или произведите замену.
	Не нажат пусковой курок пистолета.	Нажмите на пусковой курок пистолета при запуске двигателя.
Двигатель работает неправильно или с недостаточной мощностью.	Частично засорен фильтр очистки воздуха.	Снимите и очистите.
	Загрязнена свеча зажигания, неправильный зазор или тип.	Очистите свечу зажигания, отрегулируйте зазор или произведите замену.
Слишком низкое давление и/или неровная работа насоса.	Форсунка изношена или вставлена неправильно	Замените форсункой подходящего размера.
	Забит впускной фильтр.	Очистите фильтр. Выполняйте проверки чаще.
	Изношены уплотнения, абразивные материалы в воде или естественный износ.	Проверьте фильтр. Замените уплотнения.
	Неправильная подача воды.	Проверьте скорость потока воды к насосу.
	Соскальзывание ремней.	Затяните или замените ремни, используйте подходящие ремни и произведите одновременную замену обоих ремней.
	Запачканы или загрязнены впускной или выпускной клапаны.	Очистите блоки впускных и выпускных клапанов. Проверьте фильтр.
	Ограничена подача через впускное отверстие.	Проверьте, не сжат и не согнут ли садовый шланг.
	Изношен впускной или выпускной клапан.	Замените изношенные клапаны.
Утечка в шланге высокого давления.	Замените шланг высокого давления.	
Утечка воды из-под коллектора насоса.	Изношены уплотнения.	Установите новые уплотнения.
Вода в масле насоса.	Конденсация влажного воздуха внутри картера.	Замените масло в соответствии с указаниями раздела <b>Техническое обслуживание</b> на стр. 17.
	Изношены уплотнения.	Установите новые уплотнения.
	Утечка через масляные уплотнения.	Установите новые масляные уплотнения.

Проблема	Причина	Решение
Частые или преждевременные повреждения уплотнений.	На плунжерах есть царапины, повреждения, либо плунжеры изношены.	Установите новые плунжеры.
	Абразивный материал в перекачиваемой насосом жидкости.	Установите подходящие фильтры для впускной водопроводной системы насоса.
	Слишком высокая температура воды на впуске.	Проверьте температуру воды. Показатель не должен превышать 60 °C (140 °F).
	Избыточное давление в насосе.	Не изменяйте регулировки, установленные на заводе. См. раздел <b>Опасность повреждения в связи с неправильным применением оборудования</b> на стр. 7.
	Избыточное давление из-за частично засоренной или поврежденной форсунки.	Очистите или замените форсунку. См. раздел <b>Подсоединение форсунки</b> на стр. 13.
	Слишком продолжительная работа насоса без распыления.	Никогда не запускайте насос дольше чем на 3 минут без распыления.
	Насос работает вхолостую.	Не запускайте насос, если в нем нет воды.
Сильные колебания на впуске, низкое давление с выпускной стороны.	Инородные частицы во впускном или выпускном клапане, либо изношены впускной и/или выпускной клапаны.	Очистите или замените клапаны.
Моющее средство не попадает через сифон в систему.	Установлено неверное сопло.	Установите сопло для химикатов/моющего средства.
	Давление слишком велико.	Отрегулируйте давление до самой низкой точки.
	Изношен клапан нагнетания химикатов.	Установите новый клапан нагнетания химикатов.

# Спецификация деталей (модели с прямым приводом)

Модели 25N634, 25N635, 25N636, 25N637, 25N638, 25N639, 25N640, 25N641, 25N677, 25N678, 25N681, 25N682

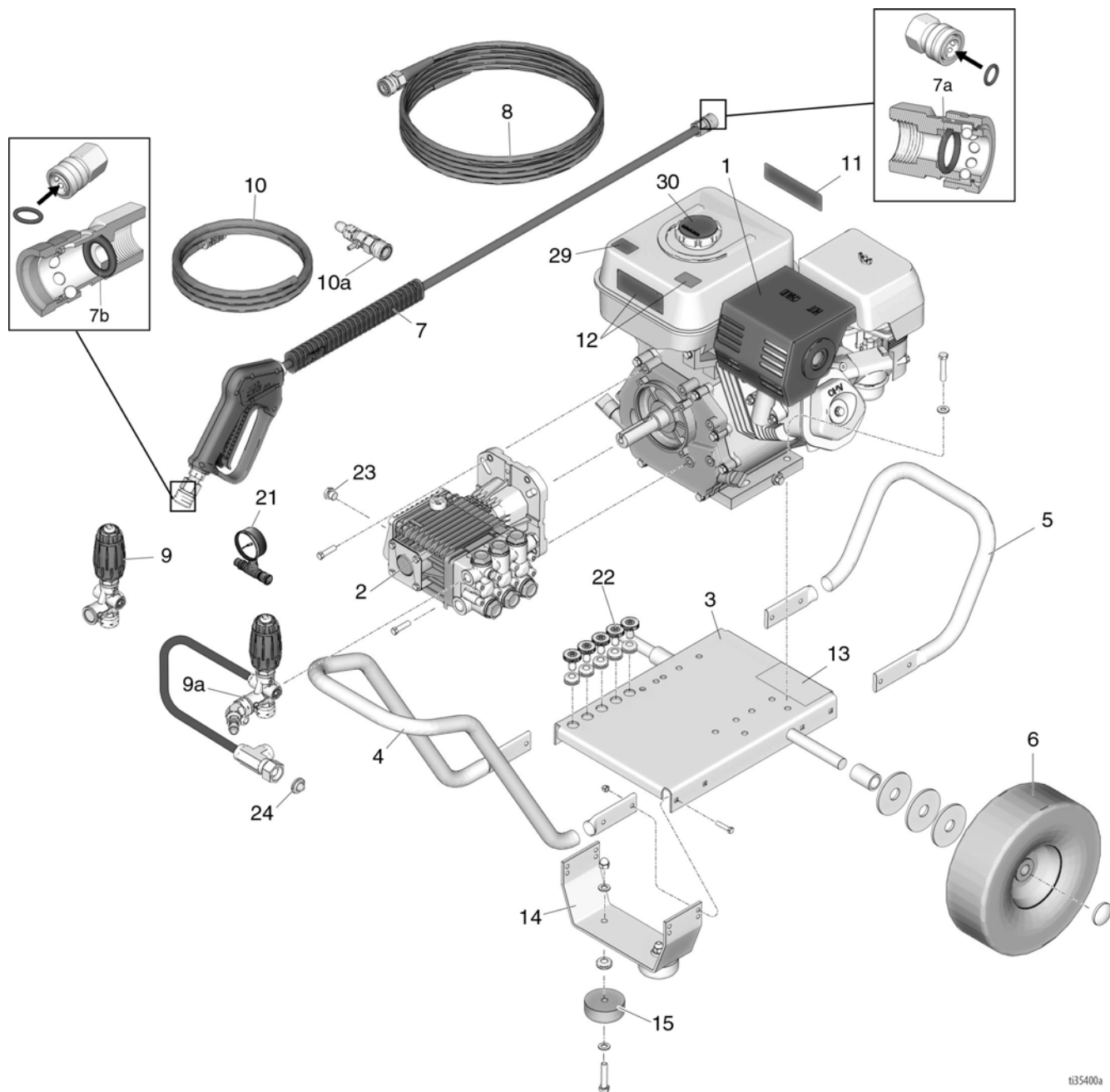

t35400a

## Спецификация деталей (модели с прямым приводом)

### Модели 25N634, 25N635, 25N636, 25N637, 25N638, 25N639, 25N640, 25N641, 25N677, 25N678, 25N681, 25N682

Обозн.	Артикул	Описание	Кол-во	Обозн.	Артикул	Описание	Кол-во
1		ДВИГАТЕЛЬ		16Y721		Модели 25N638, 25N639, 25N641, 25N681, 25N682	1
	116298	GX200 (Модели 25N684, 25N638)	1		17Z429	Модель 25N636	1
	803900	GX270 (Модели 25N635, 25N639)	1		17Z430	Модель 25N640	1
	114703	GX390 (Модели 25N637, 25N641, 25N677, 25N678, 25N681, 25N682)	1	13▲		НАКЛЕЙКА, безопасности, рама	
	18A008	CH440 (Модели 25N636, 25N640)	1	16X819		Модели 25N634, 25N636, 25N637, 25N677, 25N678, 25N635	1
2		НАСОС		16Y739		Модели 25N638, 25N639, 25N640, 25N641, 25N681, 25N682	1
	17Z102	Серия AR/RSV (Модели 25N634, 25N638)	1	14		КРОНШТЕЙН, нижний	
	17Z103	Серия AR/RSV (Модели 25N635, 25N639)	1	127537		Модели 25N634, 25N638, 25N635, 25N639, 25N636, 25N640, 25N637, 25N641	1
	17Z104	Серия AR RSV (Модели 25N636, 25N637, 25N640, 25N641)	1	127538		Модели 25N677, 25N678, 25N681, 25N682	1
	127385	Серия GP - EZ (Модели 25N677, 25N681)	1	15	127541	ПРОКЛАДКА, под стойку	2
	127383	Серия CAT - или 66PPX (Модели 25N678, 25N682)	1	21	127558	МАНОМЕТР, быстросъемный (Модели 25N638, 25N639, 25N640, 25N641, 25N681, 25N682)	1
3		РАМА, пластина основания		22	805634	ФОРСУНКА, для химикатов, черная (все модели)	1
	127471	Модели 25N634, 25N638, 25N635, 25N639, 25N636, 25N640, 25N637, 25N641	1	805591		ФОРСУНКА, 0°, красная, 2.7 (модели 25N634, 25N638)	1
	127468	Модели 25N677, 25N678, 25N681, 25N682	1	805592		ФОРСУНКА, 15°, желтая, 2.7 (модели 25N634, 25N638)	1
4	18A006	РУЧКА, длинная	1	805593		ФОРСУНКА, 25°, зеленая, 2.7 (модели 25N634, 25N638)	1
5	17Z101	РУЧКА, короткая	1	805539		ФОРСУНКА, 0°, красная, 3.5 (модели 25N635, 25N639)	1
6		КОЛЕСО/ШИНА		805540		ФОРСУНКА, 15°, желтая, 3.5 (модели 25N635, 25N639)	1
	16Y888	25 см (10 дюймов) (Модели 25N634, 25N638, 25N635, 25N639, 25N636, 25N640, 25N637, 25N641)	2	805541		ФОРСУНКА, 25°, зеленая, 3.5 (модели 25N635, 25N639)	1
	16Y889	279 мм (Модели 25N677, 25N678, 25N681, 25N682)	2	805595		ФОРСУНКА, 0°, красная, 3.7 (модели 25N636, 25N637, 25N640, 25N641)	1
7	244784	ПИСТОЛЕТ	1	805596		ФОРСУНКА, 15°, желтая, 3.7 (модели 25N636, 25N637, 25N640, 25N641)	1
7A	17P089	КОМПЛЕКТ, уплотнительное кольцо, 10 шт.	1	805597		ФОРСУНКА, 25°, зеленая, 3.7 (модели 25N636, 25N637, 25N640, 25N641)	1
7B	17P090	КОМПЛЕКТ, уплотнительное кольцо, 10 шт.	1	805543		ФОРСУНКА, 0°, красная, 4.0 (модели 25N677, 25N678, 25N681, 25N682)	1
8	244783	ШЛАНГ	1	805544		ФОРСУНКА, 15°, желтая, 4.0 (модели 25N677, 25N678, 25N681, 25N682)	1
9	127526	РАЗГРУЗЧИК (модели 25N677, 25N678, 25N681, 25N682)	1	805545		ФОРСУНКА, 25°, зеленая, 4.0 (модели 25N677, 25N678, 25N681, 25N682)	1
9a	17A642	РАЗГРУЗЧИК, в сборе (модели 25N678, 25N682, 25N677, 25N681)	1	805546		ФОРСУНКА, 40°, белая, 4.0 (модели 25N677, 25N678, 25N681, 25N682)	1
9b	17Z706	РАЗГРУЗЧИК, комплект для ремонта (модели 25N634, 25N635, 25N636, 25N637, 25N638, 25N639, 25N640, 25N641)	1	23		ТЕРМОЗАЩИТНЫЙ КЛАПАН	1
10	127528	ШЛАНГ с фильтром грубой очистки	1	17A562		ТЕРМОЗАЩИТНЫЙ КЛАПАН (модели 25N634, 25N638, 25N635, 25N639, 25N636, 25N640, 25N637, 25N641)	1
10a	127529	ИНЖЕКТОР, химических веществ с шлангом и фильтром грубой очистки (Модели 25N677, 25N678, 25N681, 25N682)	1	17A564		ТЕРМОЗАЩИТНЫЙ КЛАПАН, модели 25N677, 25N678, 25N681, 25N682	1
11		НАКЛЕЙКА, изделия		24	801112	ФИЛЬТР сетчатый, выпускной	1
	17Y574	Модели 25N634, 25N638	1	29	16D576	ЭТИКЕТКА «Сделано в США»	1
	17Y575	Модели 25N635, 25N639	1	30	17Y766	НАКЛЕЙКА, крышка топливного бака (все модели, кроме 25N636, 25N640)	1
	17Y576	Модели 25N636, 25N640	1				
	17Y577	Модели 25N637, 25N641	1				
	17Y759	Модели 25N677, 25N681	1				
	17Y760	Модели 25N678, 25N682	1				
12▲		НАКЛЕЙКА, безопасности, газовый бак					
	194126	Модели 25N634, 25N636, 25N637, 25N677, 25N678, 25N635	1				
	16Y720	Модели 25N638, 25N639, 25N641, 25N681, 25N682	1				

▲ Запасные этикетки безопасности, бирки и карточки доступны бесплатно.

# Спецификация деталей - насос 17Z102, 17Z103, 17Z104

Модели 25N634, 25N635, 25N636, 25N637, 25N638, 25N639, 25N640, 25N641

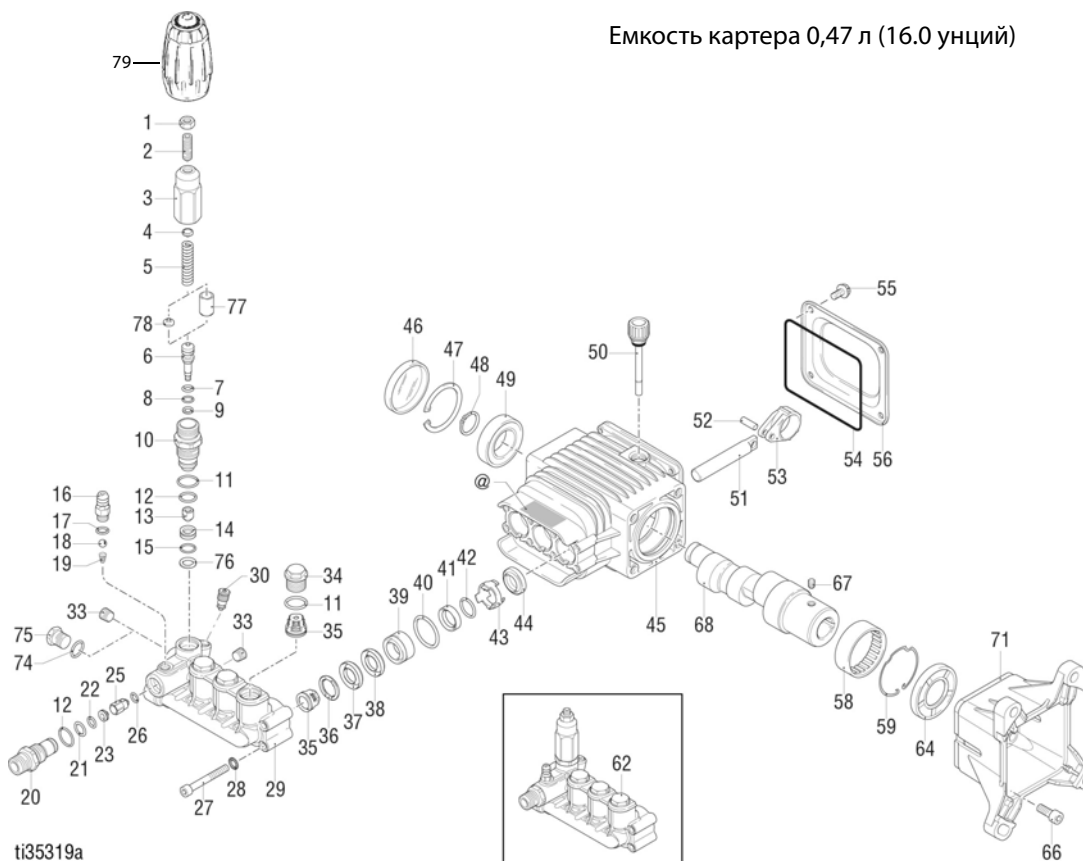

## Спецификация деталей

Артикул	Описание	Кол-во	Артикул	Описание	Кол-во
246377	НАСОСНОЕ масло, 32 унции	1	★17Z109	КОМПЛЕКТ, поршня (включает деталь 51)	3
17Z706	КОМПЛЕКТ, устройство разгрузки (включает детали 1-15, 79)	1	17Z113	КОМПЛЕКТ, крышка клапана (включает детали 34)	3
★17Z117	КОМПЛЕКТ, клапаны (включает деталь 11, 35)	6	★17Z111	КОМПЛЕКТ, масляные уплотнения (включает детали 44, 46, 54, 64)	3, 1
★17Z112	КОМПЛЕКТ, гидравлические уплотнения (включает деталь 37, 38, 40-42)	3			
127506	КОМПЛЕКТ, инжектор химических веществ (включает детали 17-19)	1	★ Комплект для обслуживания 3 цилиндров		
17Z110	КОМПЛЕКТ, крышка масляного резервуара (включает деталь 50)	1	† Не все ремонтные детали могут быть приобретены у Graco.		

# Детали - насос 127385

## Модели 25N677, 25N681

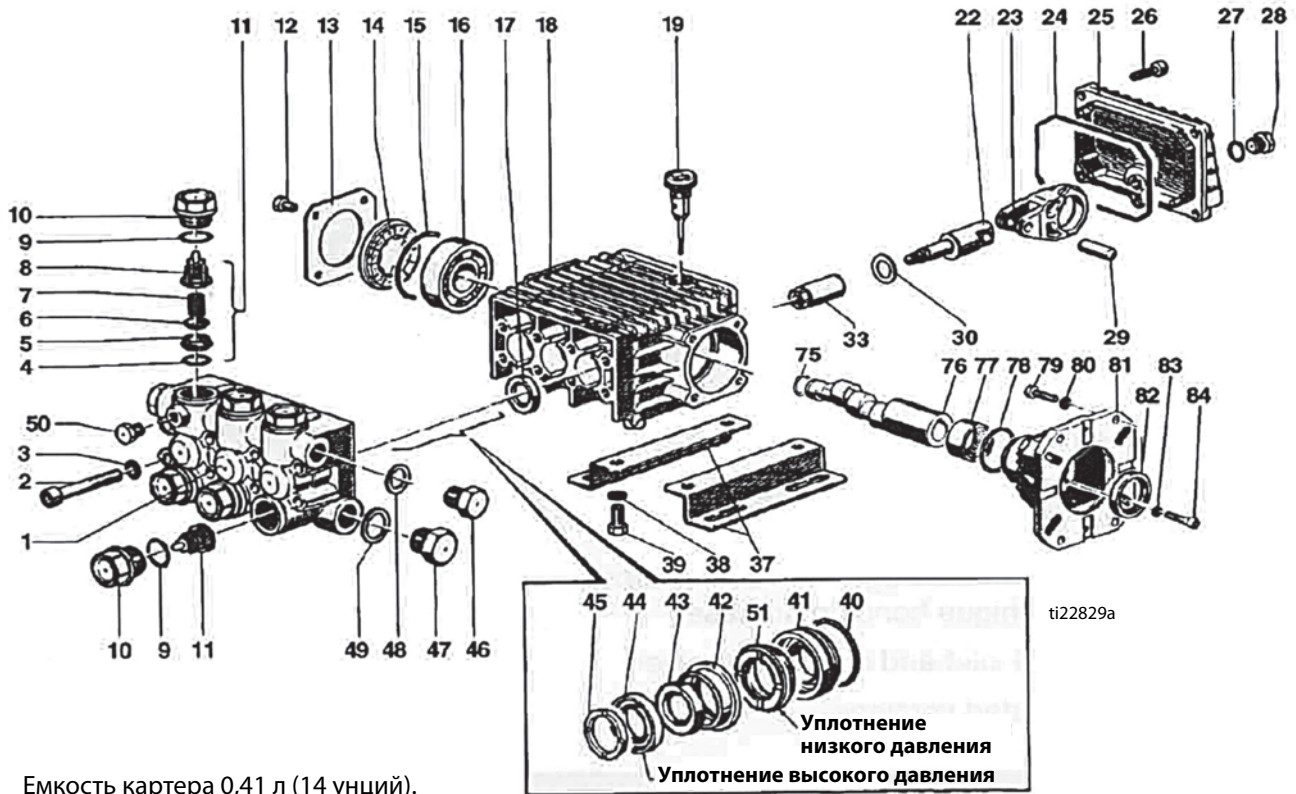

Емкость картера 0,41 л (14 унций).

## Спецификация деталей

Артикул	Описание	Кол-во	Артикул	Описание	Кол-во
127481★	КОМПЛЕКТ, для ремонта клапана (включает детали 11)	6	17C738	КОМПЛЕКТ, масляная крышка, с воздушными каналами и уплотнительным кольцом (включает деталь 19)	1
127485★	КОМПЛЕКТ, крышка клапана (включает детали 9, 10)	6	246377	НАСОСНОЕ масло, 32 унции	1
127486★	КОМПЛЕКТ, масляное уплотнение (включает деталь 17)	3	★ Комплект для обслуживания 3 цилиндров ❖ Комплект для обслуживания 1 цилиндра		
127487★	КОМПЛЕКТ, уплотнение (включает детали 43, 44, 51)	3	† Не все ремонтные детали могут быть приобретены у Graco.		
127488❖	КОМПЛЕКТ, поршня (включает деталь 33)	3			

# Детали - насос 127383

## Модели 25N678, 25N682

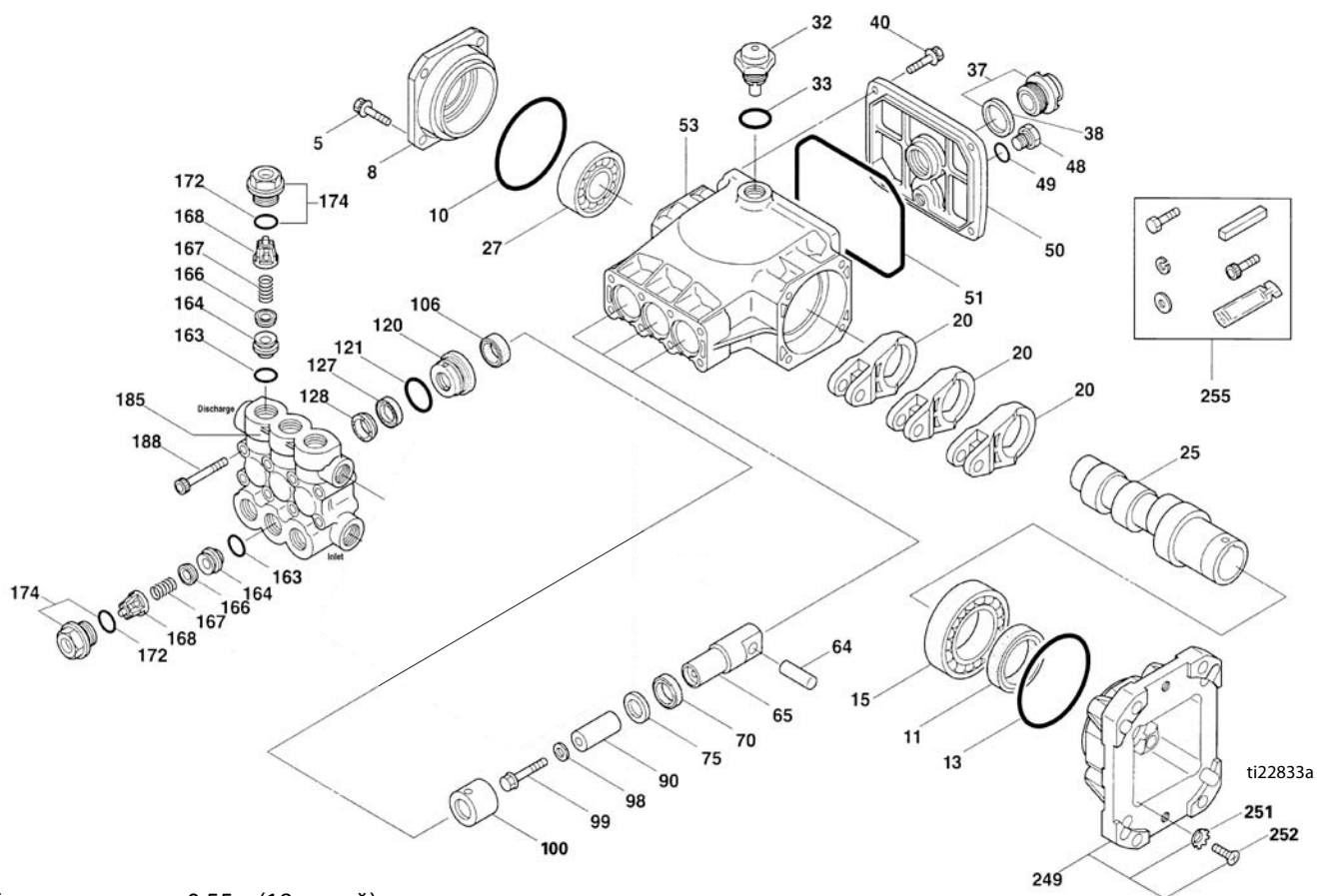

Емкость картера 0,55 л (18 унций).

## Спецификация деталей

Артикул	Описание	Кол-во	Артикул	Описание	Кол-во
❖17Z116	КОМПЛЕКТ, для ремонта клапана (включает детали 163, 164, 166, 167, 168)	6	17Z107	СМОТРОВОЕ ОКНО (включает поз. 37)	1
127495★	КОМПЛЕКТ, масляное уплотнение (включает детали 98, 106, 121, 127, 128)	3	246377	НАСОСНОЕ масло, 32 унции	1
127496❖	КОМПЛЕКТ, поршня (включает деталь 90)	3	★ Комплект для обслуживания 3 цилиндров		
17Z108	КОМПЛЕКТ, масляная крышка, с воздушными каналами и уплотнительным кольцом (включает детали 32, 33)	1	❖ Комплект для обслуживания 1 цилиндра		
17Z114	КОМПЛЕКТ, крышка клапана (включает детали 174)	6	† Не все ремонтные детали могут быть приобретены у Graco.		



# Спецификация деталей (модели с ременным приводом)

Модели 25N679, 25N683, 25N680, 25N684

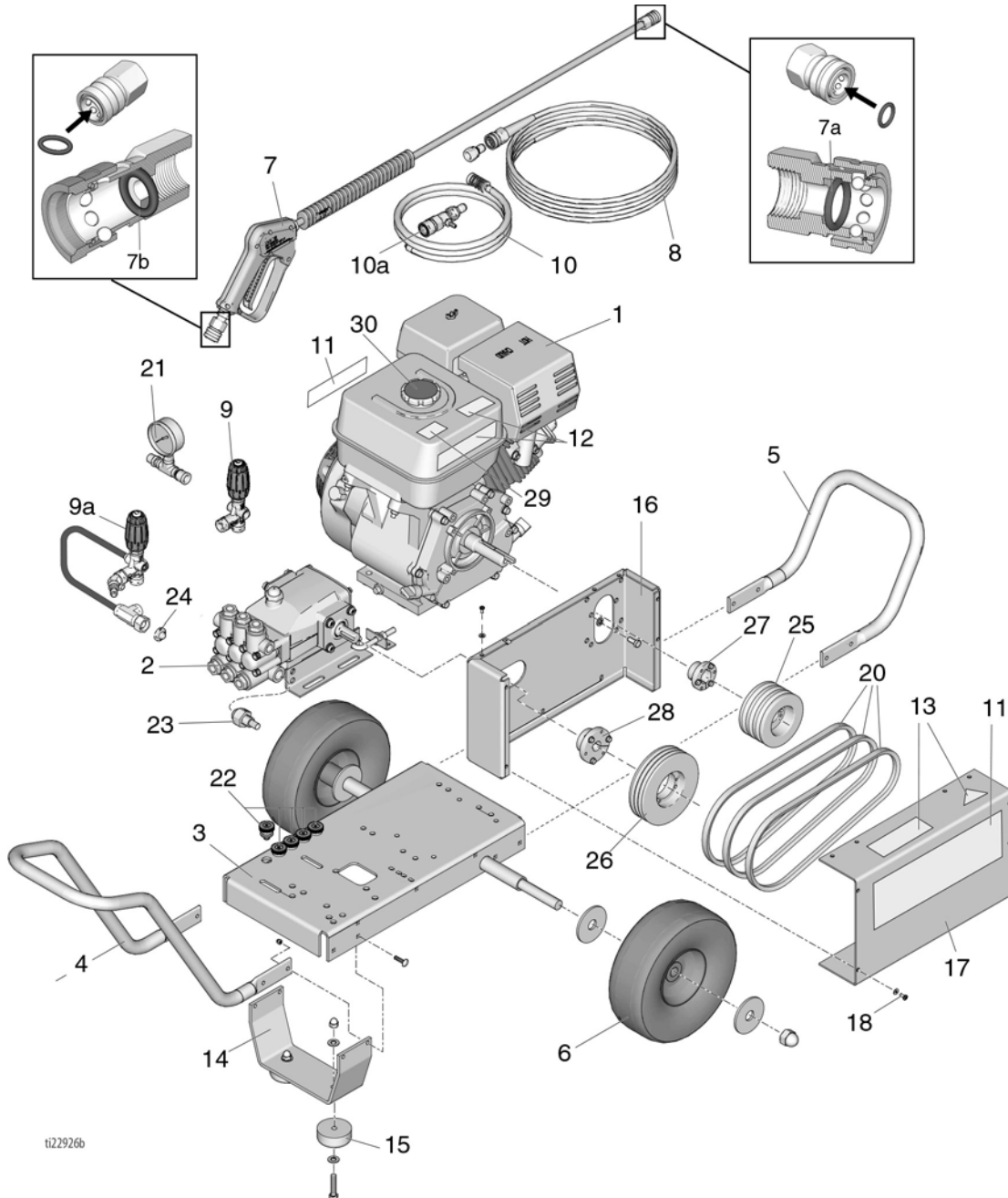

## Спецификация деталей (модели с ременным приводом)

### Модели 25N679, 25N683, 25N680, 25N684

Обозн.	Артикул	Описание	Кол-во	Обозн.	Артикул	Описание	Кол-во
1	114703	ДВИГАТЕЛЬ, GX390	1		16C394	Модели 25N683, 25N684, 25N679, 25N680	1
2		НАСОС					
	127384	Серия GP - HP (Модели 25N679, 25N683)	1	14		КРОНШТЕЙН, нижний	1
	127382	Серия CAT - 5PP (Модели 25N680, 25N684)	1	15	127541	ПРОКЛАДКА, под стойку	2
				16	18A003	ЗАЩИТНЫЙ КОЖУХ РЕМНЯ, задняя сторона	1
3	18A005	РАМА, пластина основания	1	17	18A004	ЗАЩИТНЫЙ КОЖУХ РЕМНЯ, крышка	1
4	18A006	РУЧКА, длинная	1	18	127542	КРЕПЕЖНЫЕ ЭЛЕМЕНТЫ, крышка защитного кожуха ремня	1
5	127467	РУЧКА, короткая	1				
6	16Y890	КОЛЕСО/ШИНА, 12 дюймов.	2	20	127527	КОМПЛЕКТ, РЕМЕНЬ	1
7	244784	ПИСТОЛЕТ	1	21	127558	МАНОМЕТР, быстросъемный (модели 25N683, 25N684)	1
7A	17P089	КОМПЛЕКТ, уплотнительное кольцо, 10 шт.	1	22	805543	ФОРСУНКА, 0°, красная, 4.0	1
7B	17P090	КОМПЛЕКТ, уплотнительное кольцо, 10 шт.	1		805544	ФОРСУНКА, 15°, желтая, 4.0	1
					805545	ФОРСУНКА, 25°, зеленая, 4.0	1
8	244783	ШЛАНГ	1		805546	ФОРСУНКА, 40°, белая, 4.0	1
9	127526	УСТРОЙСТВО РАЗГРУЗКИ	1		805634	ФОРСУНКА, для хим. веществ, черная	1
9a	17A644	УСТРОЙСТВО РАЗГРУЗКИ, в сборе	1	23	17A564	ТЕРМОЗАЩИТНЫЙ КЛАПАН	1
10	127528	ШЛАНГ с фильтром грубой очистки	1	24	801112	ФИЛЬТР сетчатый впускной	1
10a	127529	ИНЖЕКТОР, химических веществ с шлангом и фильтром грубой очистки	1	25	127706	ШКИВ, двигатель, 2.65	1
				26	127705	ШКИВ, насос, 6"	1
11		НАКЛЕЙКА, изделия		27	127703	ВТУЛКА, двигатель	1
	17Y761	Модели 25N679, 25N683	1	28		ВТУЛКА, насоса	
	17Y762	Модели 25N680, 25N684	1		127704	ВТУЛКА, насоса, 24 мм, модели 25N679, 25N683	1
12▲		НАКЛЕЙКА, безопасности, газовый бак			127707	ВТУЛКА, насоса, 20 мм, модели 25N680, 25N684	1
	194126	Модели 25N679, 25N680	1				
	16Y720	Модели 25N683, 25N684	1	29	16D576	ЭТИКЕТКА «Сделано в США»	1
	16Y721	Модели 25N683, 25N684	1	30	17Y766	НАКЛЕЙКА, крышка топливного бака	1
13▲		НАКЛЕЙКА, безопасности, рама					
	16X819	Модели 25N679, 25N680	1				
	16Y739	Модели 25N683, 25N684	1				

▲ Запасные этикетки безопасности, бирки и карточки доступны бесплатно.

# Детали - насос 127384

## Модели 25N679, 25N683

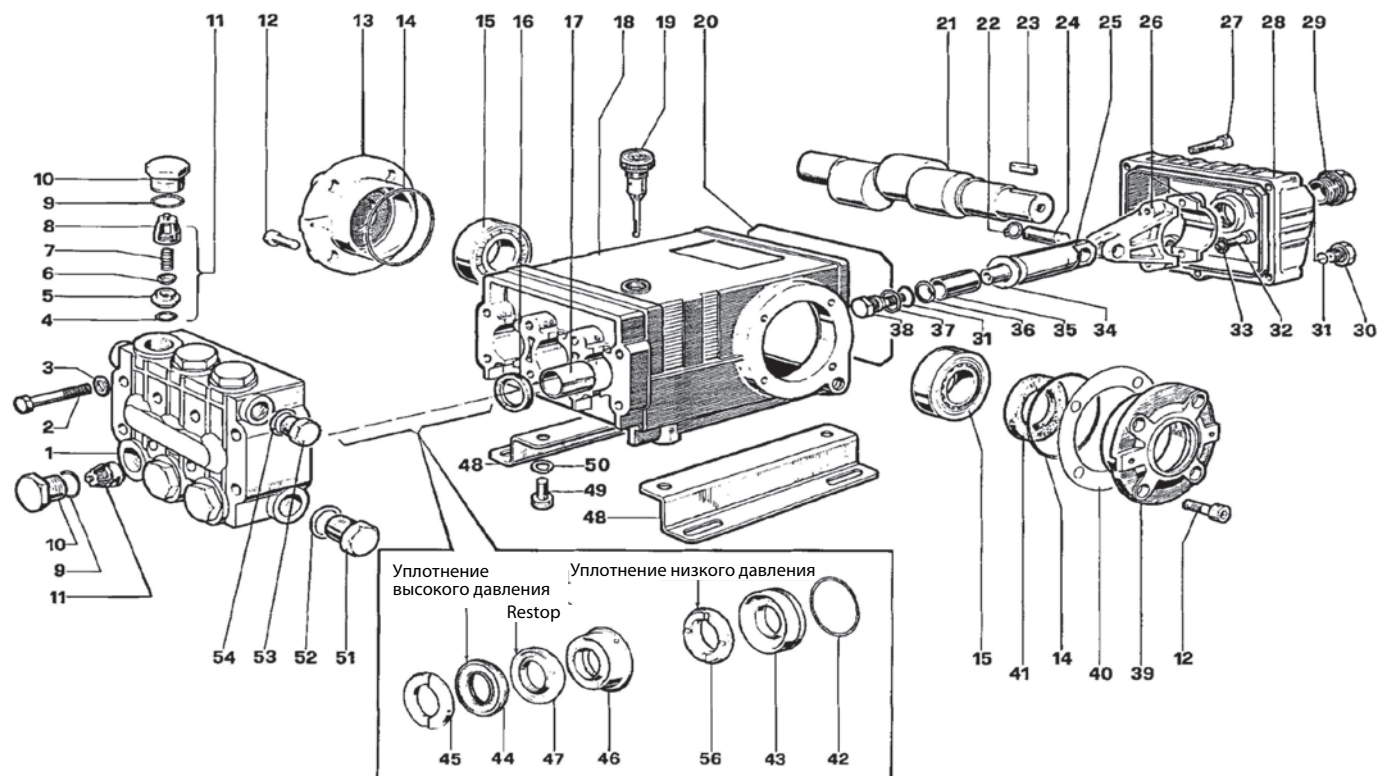

Емкость картера 1,2 л (40.6 унций)

ti22828a

## Спецификация деталей

Артикул	Описание	Кол-во	Артикул	Описание	Кол-во
127489★	КОМПЛЕКТ, для ремонта клапана (включает детали 11)	6	246377	НАСОСНОЕ масло, 32 унции	1
127490★	КОМПЛЕКТ, крышка клапана (включает детали 9, 10)	6	802345	СМОТРОВОЕ ОКНО (включает поз. 29)	1
127491★	КОМПЛЕКТ, масляное уплотнение (включает деталь 16)	3	★ Комплект для обслуживания 3 цилиндров		
127492★	КОМПЛЕКТ, уплотнение (включает детали 44, 47, 56)	3	❖ Комплект для обслуживания 1 цилиндра		
127493❖	КОМПЛЕКТ, поршня (включает деталь 35)	1	† Не все ремонтные детали могут быть приобретены у Graco.		
17C740	КОМПЛЕКТ, масляная крышка, с воздушными каналами и уплотнительным кольцом (включает деталь 19)	1			

# Детали - насос 127382

## Модели 25N680, 25N684

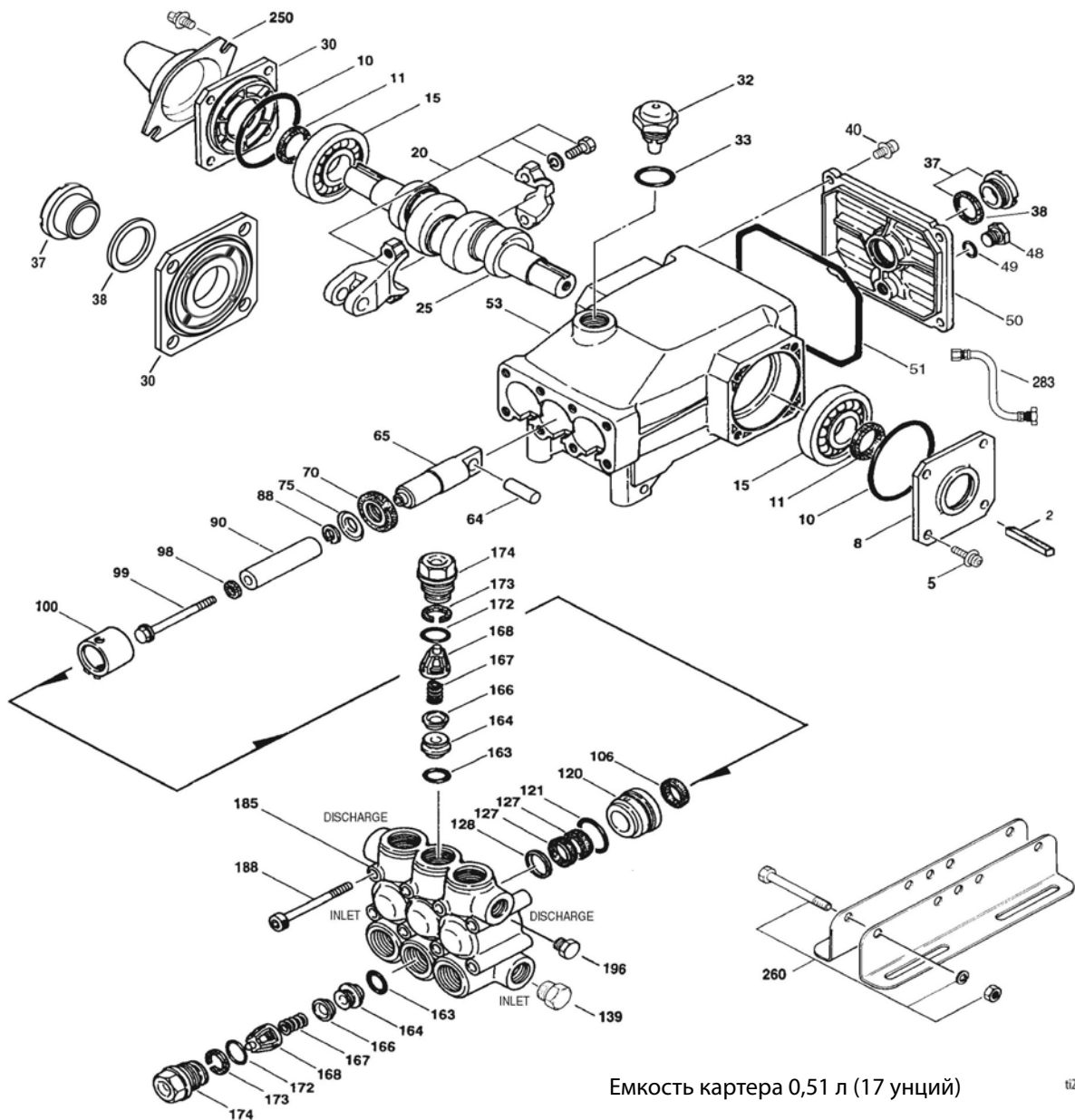

### Спецификация деталей

Артикул	Описание	Кол-во	Артикул	Описание	Кол-во
127498★	КОМПЛЕКТ, для ремонта клапана (включает детали 163, 164, 166, 167, 168, 172, 173)	6	17Z108	КОМПЛЕКТ, масляная крышка, с воздушными каналами и уплотнительным кольцом (включает детали 32, 33)	1
127499❖	КОМПЛЕКТ, масляное уплотнение (включает детали 98, 106, 121, 127, 128)	3	246377	НАСОСНОЕ масло, 32 унции	1
127500❖	КОМПЛЕКТ, поршня (включает деталь 90)	3	★ Комплект для обслуживания 3 цилиндров		
17Z115	КОМПЛЕКТ, крышка клапана (включает детали 174)	6	❖ Комплект для обслуживания 1 цилиндра		
17Z107	СМОТРОВОЕ ОКНО (включает поз. 37)	1	† Не все ремонтные детали могут быть приобретены у Graco.		

## Технические характеристики

<b>Модель 3325 HA-DD (25N634, 25N638)</b>		
	<b>Американская система</b>	<b>Метрическая система</b>
<b>Мойка</b>		
Максимальное рабочее давление	3300 фунтов на кв. дюйм	22,8 МПа, 228 бар
Объем двигателя Honda	GX200	
Емкость газового бака	3.8 кварты	3,6 литра
Максимальная подача	2.5 гал./мин	9,5 л/мин
Привод	Прямой	
Шланг	3/8 дюйма x 50 футов (4200 фунтов на кв. дюйм)	9,5 мм x 15,2 м (29,0 МПа, 290 бар)
<b>Размеры</b>		
Длина	40.0 дюйма	101,6 см
Ширина	22.5 дюйма	57,2 см
Высота	24.0 дюйма	61,0 см
Масса (без принадлежностей)	58 фунтов	26,3 кг
Впускное отверстие насоса	3/4 ghf	
Выпуск насоса	3/8 QC	
Впускной фильтр	50 ячеек; 0.012 дюйма	50 ячеек; 0,3 мм
Диапазон рабочих температур	от 40 °F до 145 °F	от 4 °C до 63 °C
Давление звука, измеренное на расстоянии 1 м (3.1 фута)	89,6 дБ(A)	
Звуковая мощность по ISO 3744	103,6 дБ(A)	

<b>Модель 3230 HA-DD (25N635, 25N639)</b>		
	<b>Американская система</b>	<b>Метрическая система</b>
<b>Мойка</b>		
Максимальное рабочее давление	3200 фунтов на кв. дюйм	22 МПа, 220 бар
Объем двигателя Honda	GX270	
Емкость газового бака	6.4 кварты	6,0 л
Максимальная подача	3.0 галл./мин	11,4 л/мин
Привод	Прямой	
Шланг	3/8 дюйма x 50 футов (4200 фунтов на кв. дюйм)	9,5 мм x 15,2 м (29,0 МПа, 290 бар)
<b>Размеры</b>		
Длина	40.0 дюйма	101,6 см
Ширина	22.5 дюйма	57,2 см
Высота	24.0 дюйма	61,0 см
Масса (без принадлежностей)	77 фунтов	35,0 кг
Впускное отверстие насоса	3/4 ghf	
Выпуск насоса	3/8 QC	
Впускной фильтр	50 ячеек; 0.012 дюйма	50 ячеек; 0,3 мм
Диапазон рабочих температур	от 40 °F до 145 °F	от 4 °C до 63 °C
Давление звука, измеренное на расстоянии 1 м (3.1 фута)	93,1 дБ(A)	
Звуковая мощность по ISO 3744	107,2 дБ(A)	

<b>Модель 4240 KA-DD (25N636, 25N640)</b>		
	<b>Американская система</b>	<b>Метрическая система</b>
<b>Мойка</b>		
Максимальное рабочее давление	4200 фунтов на кв. дюйм	29,0 МПа, 290 бар
Объем двигателя Kohler	СН440	
Емкость газового бака	7.7 кварты	7,3 л
Максимальная подача	4.0 гал./мин.	15,1 л/мин
Привод	Прямой	
Шланг	3/8 дюйма x 50 футов (4200 фунтов на кв. дюйм)	9,5 мм x 15,2 м (29,0 МПа, 290 бар)
<b>Размеры</b>		
Длина	40.0 дюйма	101,6 см
Ширина	22.5 дюйма	57,2 см
Высота	24.0 дюйма	61,0 см
Масса (без принадлежностей)	105 фунтов	47,6 кг
<b>Впускное отверстие насоса</b>		
	3/4 ghf	
<b>Выпуск насоса</b>		
	3/8 QC	
Впускной фильтр	50 ячеек; 0.012 дюйма	50 ячеек; 0,3 мм
Диапазон рабочих температур	от 40 °F до 145 °F	от 4 °C до 63 °C
Давление звука, измеренное на расстоянии 1 м (3.1 фута)	97,0 дБ(А)	
Звуковая мощность по ISO 3744	111,1 дБ(А)	

<b>Модель 4240HA-DD (25N637, 25N641)</b>		
	<b>Американская система</b>	<b>Метрическая система</b>
<b>Мойка</b>		
Максимальное рабочее давление	4200 фунтов на кв. дюйм	29,0 МПа, 290 бар
Объем двигателя Honda	GX390	
Емкость газового бака	6.9 кварты	6,5 литра
Максимальная подача	4.0 гал./мин.	15,1 л/мин
Привод	Прямой	
Шланг	3/8 дюйма x 50 футов (4200 фунтов на кв. дюйм)	9,5 мм x 15,2 м (29,0 МПа, 290 бар)
<b>Размеры</b>		
Длина	40.0 дюйма	101,6 см
Ширина	22.5 дюйма	57,2 см
Высота	24.0 дюйма	61,0 см
Масса (без принадлежностей)	102 фунтов	46,3 кг
<b>Впускное отверстие насоса</b>		
	3/4 ghf	
<b>Выпуск насоса</b>		
	3/8 QC	
Впускной фильтр	50 ячеек; 0.012 дюйма	50 ячеек; 0,3 мм
Диапазон рабочих температур	от 40 °F до 145 °F	от 4 °C до 63 °C
Давление звука, измеренное на расстоянии 1 м (3.1 фута)	92,2 дБ(А)	
Звуковая мощность по ISO 3744	106,4 дБ(А)	

<b>Модель 4040 HG-DD (25N677, 25N681)</b>		
	<b>Американская система</b>	<b>Метрическая система</b>
<b>Мойка</b>		
Максимальное рабочее давление	4000 фунтов на кв. дюйм	27,6 МПа, 276 бар
Объем двигателя Honda	GX390	
Емкость газового бака	6.9 кварты	6,5 литра
Максимальная подача	4 галлон/мин	15,1 л/мин
Привод	Прямой	
Шланг	3/8 дюйма x 50 футов (4200 фунтов на кв. дюйм)	9,5 мм x 15,2 м (29,0 МПа, 290 бар)
<b>Размеры</b>		
Длина	41.5 дюйма	105,4 см
Ширина	23.5 дюйма	59,7 см
Высота	25.0 дюйма	63,5 см
Масса (без принадлежностей)	92 фунтов	41,7 кг
<b>Детали насоса</b>		
Впускное отверстие насоса	3/4 ghf	
Выпуск насоса	3/8 QC	
Впускной фильтр	50 ячеек; 0.012 дюйма	50 ячеек; 0,3 мм
Диапазон рабочих температур	от 40 °F до 145 °F	от 4 °C до 63 °C
Давление звука, измеренное на расстоянии 1 м (3.1 фута)	92,2 дБ(A)	
Звуковая мощность по ISO 3744	106,4 дБ(A)	

<b>Модель 4040 HC-DD (25N678, 25N682)</b>		
	<b>Американская система</b>	<b>Метрическая система</b>
<b>Мойка</b>		
Максимальное рабочее давление	4000 фунтов на кв. дюйм	27,6 МПа, 276 бар
Объем двигателя Honda	GX390	
Емкость газового бака	6.9 кварты	6,5 литра
Максимальная подача	4 галлон/мин	15,1 л/мин
Привод	Прямой	
Шланг	3/8 дюйма x 50 футов (4200 фунтов на кв. дюйм)	9,5 мм x 15,2 м (29,0 МПа, 290 бар)
<b>Размеры</b>		
Длина	41.5 дюйма	105,4 см
Ширина	23.5 дюйма	59,7 см
Высота	25.0 дюйма	63,5 см
Масса (без принадлежностей)	100 фунтов	45,4 кг
<b>Детали насоса</b>		
Впускное отверстие насоса	3/4 ghf	
Выпуск насоса	3/8 QC	
Впускной фильтр	50 ячеек; 0.012 дюйма	50 ячеек; 0,3 мм
Диапазон рабочих температур	от 40 °F до 145 °F	от 4 °C до 63 °C
Давление звука, измеренное на расстоянии 1 м (3.1 фута)	92,2 дБ(A)	
Звуковая мощность по ISO 3744	106,4 дБ(A)	

<b>Модель 4040 HG-BD (25N679, 25N683)</b>		
	<b>Американская система</b>	<b>Метрическая система</b>
<b>Мойка</b>		
Максимальное рабочее давление	4000 фунтов на кв. дюйм	27,6 МПа, 276 бар
Объем двигателя Honda	GX390	
Емкость газового бака	6,9 кварты	6,5 литра
Максимальная подача	4 галлон/мин	15,1 л/мин
Привод	Ременной	
Шланг	3/8 дюйма x 50 футов (4200 фунтов на кв. дюйм)	9,5 мм x 15,2 м (29,0 МПа, 290 бар)
<b>Размеры</b>		
Длина	42.0 дюйма	106,7 см
Ширина	27.0 дюйма	68,6 см
Высота	26.0 дюйма	66 см
Масса (без принадлежностей)	132 фунтов	72,1 кг
<b>Детали</b>		
Впускное отверстие насоса	3/4 ghf	
Выпуск насоса	3/8 QC	
Впускной фильтр	50 ячеек; 0.012 дюйма	50 ячеек; 0,3 мм
Диапазон рабочих температур	от 40 °F до 145 °F	от 4 °C до 63 °C
Давление звука, измеренное на расстоянии 1 м (3.1 фута)	92,2 дБ(A)	
Звуковая мощность по ISO 3744	106,4 дБ(A)	

<b>Модель 4040 HC-BD (25N680, 25N684)</b>		
	<b>Американская система</b>	<b>Метрическая система</b>
<b>Мойка</b>		
Максимальное рабочее давление	4000 фунтов на кв. дюйм	27,6 МПа, 276 бар
Объем двигателя Honda	GX390	
Емкость газового бака	6,9 кварты	6,5 литра
Максимальная подача	4 галлон/мин	15,1 л/мин
Привод	Ременной	
Шланг	3/8 дюйма x 50 футов (4200 фунтов на кв. дюйм)	9,5 мм x 15,2 м (29,0 МПа, 290 бар)
<b>Размеры</b>		
Длина	42.0 дюйма	106,7 см
Ширина	27.0 дюйма	68,6 см
Высота	26.0 дюйма	66 см
Масса (без принадлежностей)	132 фунтов	60,0 кг
<b>Детали</b>		
Впускное отверстие насоса	3/4 ghf	
Выпуск насоса	3/8 QC	
Впускной фильтр	50 ячеек; 0.012 дюйма	50 ячеек; 0,3 мм
Диапазон рабочих температур	от 40 °F до 145 °F	от 4 °C до 63 °C
Давление звука, измеренное на расстоянии 1 м (3.1 фута)	92,2 дБ(A)	
Звуковая мощность по ISO 3744	106,4 дБ(A)	

## ЗАКОНОПРОЕКТ 65 ШТАТА КАЛИФОРНИЯ (США)



**ПРЕДУПРЕЖДЕНИЕ:** Используя это изделие, вы можете подвергнуться воздействию химического вещества, которое в штате Калифорния (США) признается способным вызывать раковые заболевания, врожденные дефекты развития и наносить вред репродуктивной системе. Для получения дополнительных сведений перейдите по адресу [www.P65Warnings.ca.gov](http://www.P65Warnings.ca.gov).



# Стандартная гарантия компании Graco

Компания Graco гарантирует, что во всем оборудовании, упомянутом в настоящем документе, произведенном компанией Graco и маркированном ее наименованием, на момент его продажи первоначальному покупателю отсутствуют дефекты материала и изготовления. За исключением случаев предоставления каких-либо особых, расширенных или ограниченных гарантий, опубликованных компанией Graco, компания обязуется в течение двенадцати месяцев с момента продажи отремонтировать или заменить любую деталь оборудования, которая будет признана компанией Graco дефектной. Эта гарантия действительна только в том случае, если оборудование устанавливается, эксплуатируется и обслуживается в соответствии с письменными рекомендациями компании Graco.

Ответственность компании Graco и эта гарантия не распространяются на случаи общего износа оборудования, а также на любые неисправности, повреждения или износ, вызванные неправильным монтажом или эксплуатацией, абразивным истиранием или коррозией, недостаточным или неправильным техническим обслуживанием, халатностью, авариями, внесением изменений в оборудование или применением деталей других производителей. Кроме того, компания Graco не несет ответственности за неисправности, повреждения или износ, вызванные несовместимостью оборудования компании Graco с устройствами, вспомогательными принадлежностями, оборудованием или материалами, которые не были поставлены компанией Graco, либо неправильным проектированием, изготовлением, монтажом, эксплуатацией или техническим обслуживанием устройств, вспомогательных принадлежностей, оборудования или материалов, которые не были поставлены компанией Graco.

Эта гарантия имеет силу при условии предварительно оплаченного возврата оборудования, в котором предполагается наличие дефектов, уполномоченному дистрибьютору компании Graco для проверки заявленных дефектов. В случае подтверждения заявленного дефекта компания Graco обязуется бесплатно отремонтировать или заменить все дефектные детали. Оборудование будет возвращено первоначальному покупателю с предварительной оплатой транспортировки. Если в результате проверки оборудования не будет выявлено никаких дефектов материалов или изготовления, ремонт будет проведен за разумную плату, которая может включать стоимость работ, деталей и транспортировки.

**НАСТОЯЩАЯ ГАРАНТИЯ ЯВЛЯЕТСЯ ИСКЛЮЧИТЕЛЬНОЙ И ЗАМЕНЯЕТ ВСЕ ПРОЧИЕ ГАРАНТИИ, ЯВНО ВЫРАЖЕННЫЕ ИЛИ ПОДРАЗУМЕВАЕМЫЕ, ВКЛЮЧАЯ, ПОМИМО ПРОЧЕГО, ГАРАНТИЮ ТОВАРНОГО СОСТОЯНИЯ ИЛИ ГАРАНТИЮ ПРИГОДНОСТИ ДЛЯ ОПРЕДЕЛЕННОЙ ЦЕЛИ.**

Указанные выше условия определяют рамки обязательств компании Graco и меры судебной защиты покупателя в случае любого нарушения условий гарантии. Покупатель согласен с тем, что применение других средств судебной защиты (включая, помимо прочего, случайные или косвенные убытки в связи с упущенной выгодой, упущенными сделками, травмами персонала или порчей имущества, а также любые иные случайные или косвенные убытки) невозможно. Все претензии по случаям нарушения гарантийных обязательств должны быть предъявлены в течение двух (2) лет с момента продажи.

**КОМПАНИЯ GRACO НЕ ПРЕДОСТАВЛЯЕТ НИКАКИХ ГАРАНТИЙ, ЯВНЫХ ИЛИ ПОДРАЗУМЕВАЕМЫХ, ОТНОСИТЕЛЬНО ТОВАРНОЙ ПРИГОДНОСТИ ИЛИ СООТВЕТСТВИЯ КАКОЙ-ЛИБО ОПРЕДЕЛЕННОЙ ЦЕЛИ В ОТНОШЕНИИ ПРИНАДЛЕЖНОСТЕЙ, ОБОРУДОВАНИЯ, МАТЕРИАЛОВ ИЛИ КОМПОНЕНТОВ, ПРОДАВАЕМЫХ, НО НЕ ПРОИЗВОДИМЫХ КОМПАНИЕЙ GRACO.** На указанные изделия, проданные, но не изготовленные компанией Graco (например, электродвигатели, переключатели, шланги и т. д.), распространяется действие гарантий их производителя, если таковые имеются. Компания Graco будет оказывать покупателю надлежащее содействие в предъявлении любых претензий по случаям нарушения таких гарантийных обязательств.

Ни при каких обстоятельствах компания Graco не несет ответственности за непрямые, случайные, особые или косвенные убытки, связанные с поставкой компанией Graco оборудования или комплектующих в соответствии с этим документом или с использованием каких-либо продуктов или других товаров, проданных по условиям этого документа, будь то в связи с нарушением договора, нарушением гарантии, небрежностью со стороны компании Graco или в каком-либо ином случае.

## Информация о компании Graco

Чтобы ознакомиться с последними сведениями о продукции Graco, посетите веб-сайт [www.graco.com](http://www.graco.com).

Сведения о патентах см. на веб-сайте [www.graco.com/patents](http://www.graco.com/patents).

**ДЛЯ РАЗМЕЩЕНИЯ ЗАКАЗА** обратитесь к дистрибьютору Graco или позвоните по телефону 1-800-690-2894, чтобы узнать координаты ближайшего дистрибьютора.

Все письменные и визуальные данные, содержащиеся в настоящем документе, отражают самую свежую информацию об изделии, имеющуюся на момент публикации. Компания Graco оставляет за собой право в любой момент вносить изменения без предварительного уведомления.

Перевод оригинала инструкций. This manual contains Russian. MM 3A6588

**Главный офис компании Graco:** Миннеаполис

**Международные представительства:** Бельгия, Китай, Япония, Корея

**GRACO INC. И ДОЧЕРНИЕ ПРЕДПРИЯТИЯ • P.O. BOX 1441 • MINNEAPOLIS, MN 55440-1441 • USA (США)**

**Авторские права Graco Inc., 2019. Все производственные объекты компании Graco зарегистрированы согласно стандарту ISO 9001.**

[www.graco.com](http://www.graco.com)

Редакция В, February 2019